

**drive**

**DeVilbiss®**  
HEALTHCARE



**555 Series**  
**Serie de 555**  
**Série 555**



**en** DeVilbiss® 5-Liter Compact Oxygen Concentrator Instruction Guide

ASSEMBLED IN USA



**es** Guía de instrucciones del concentrador de oxígeno compacto DeVilbiss® de 5 litros

ENSAMBLADO EN LOS EE. UU.



**fr** Guide d'instructions du concentrateur d'oxygène compact de 5 litres DeVilbiss®

ASSEMBLÉ AUX ÉTATS-UNIS



**TABLE OF CONTENTS**

Warnings and Precautions ..... EN - 3  
 Symbols Glossary ..... EN - 6  
 Introduction ..... EN - 7  
 Intended Use ..... EN - 7  
 Contraindications ..... EN - 7  
 Indications For Use ..... EN - 7  
 Essential Performance ..... EN - 7  
 Service Life ..... EN - 7  
 Why Your Physician Prescribed Supplemental Oxygen ..... EN - 7  
 How Your DeVilbiss Oxygen Concentrator Works ..... EN - 8  
 Accessories ..... EN - 8  
 Important Parts of your Concentrator ..... EN - 9  
 Setting up your Oxygen Concentrator ..... EN - 10  
 Oxygen Tubing Connection with Humidification ..... EN - 11  
 Operating your DeVilbiss Oxygen Concentrator ..... EN - 12  
 DeVilbiss OSD® Operation ..... EN - 13  
 Reserve Oxygen System ..... EN - 13  
 Caring for your DeVilbiss Oxygen Concentrator ..... EN - 13  
 Cleaning ..... EN - 14  
 Troubleshooting ..... EN - 14  
 Overview of Alarms and Indicators ..... EN - 15  
 Specifications ..... EN - 16  
 Electromagnetic Compatibility Information ..... EN - 17  
 Cybersecurity Statement ..... EN - 18  
 Warranty ..... EN - 18  
 Warranty Claims Submission ..... EN - 18  
 Ordering and Returning Parts ..... EN - 18  
 Return and Disposal ..... EN - 19  
 Provider's Notes ..... EN - 19  
 Disinfection ..... EN - 20  
 Service and Maintenance Guidance ..... EN - 20  
 Initial Inspection ..... EN - 20  
 Oxygen Provider Preventive Maintenance Guidance ..... EN - 21

	<p><b>WARNING</b></p> <p>Under certain circumstances, oxygen therapy can be hazardous. Seek medical advice before using an oxygen concentrator.</p>
--	---

**Physician Information:**

Physician Name: \_\_\_\_\_ Telephone: \_\_\_\_\_  
 Address: \_\_\_\_\_ City: \_\_\_\_\_ State: \_\_\_\_\_ Country: \_\_\_\_\_

**Prescription Information:**

Name: \_\_\_\_\_ Oxygen liters per minute \_\_\_\_\_ at rest: \_\_\_\_\_  
 during activity: \_\_\_\_\_ other: \_\_\_\_\_ Oxygen use per day Hours: \_\_\_\_\_ Minutes: \_\_\_\_\_  
 Comments: \_\_\_\_\_

**DeVilbiss 5-Liter Oxygen Concentrator Serial Number:** \_\_\_\_\_

**DeVilbiss Equipment Provider Information:**

Set-Up Person: \_\_\_\_\_

This instruction guide was reviewed with me, and I have been instructed on the safe use and care of the DeVilbiss Oxygen Concentrator

Signature: \_\_\_\_\_ Date: \_\_\_\_\_

# WARNINGS AND PRECAUTIONS

## IMPORTANT SAFEGUARDS

Read this entire guide before using your DeVilbiss concentrator. Important safeguards are indicated throughout this guide. Pay special attention to all safety information. Imminently and potentially hazardous information is highlighted by these terms:



### DANGER

Indicates an imminently hazardous situation which could result in death or serious injury to the user or operator if not avoided.



### WARNING

Indicates a potentially hazardous situation which could result in death or serious injury to the user or operator if not avoided.



### CAUTION

Indicates a potentially hazardous situation which could result in property damage, injury, or device damage if not avoided.



### IMPORTANT

Indicates important information you should know.



### NOTE

Indicates notes, useful tips, recommendations, and information.

## READ ALL INSTRUCTIONS BEFORE USE.



### DANGER

- NO SMOKING signs should be prominently displayed when the concentrator is in use.
- Oxygen causes rapid burning. Do not smoke while your oxygen concentrator is operating, or when you are near a person utilizing oxygen therapy.
- Smoking during oxygen therapy is dangerous and is likely to result in facial burns or death. Do not allow smoking within the same room where the oxygen concentrator or any oxygen carrying accessories are located.
- If you intend to smoke, you must always turn the oxygen concentrator OFF, remove the cannula and leave the room where either the cannula or mask or the oxygen concentrator is located. If unable to leave the room, you must wait 10 minutes after you have turned OFF the oxygen concentrator before smoking.
- Oxygen makes it easier for a fire to start and spread. Do not leave the nasal cannula or mask on bed coverings or chair cushions if the oxygen concentrator is turned ON but not in use. The oxygen will make the materials flammable. Turn the oxygen concentrator OFF when not in use to prevent oxygen enrichment.
- Keep the oxygen concentrator and cannula at least 2 m (6.5 feet) from hot, sparking objects or naked sources of flame.
- Open flames during oxygen therapy are dangerous and are likely to result in fire or death. Do not allow open flames within 2 m (6.5 feet) of the oxygen concentrator or any oxygen carrying accessories.
- DeVilbiss oxygen concentrators are equipped with a fire mitigating outlet fitting that prevents propagation of fire into the unit.



### WARNING

- To avoid electric shock do not plug the concentrator into an AC outlet if the concentrator exterior cabinet is broken. Do not remove the concentrator exterior cabinet. The exterior cabinet should only be removed by a qualified service technician. Do not apply liquid directly to the exterior cabinet or utilize any petroleum-based solvents or cleaning agents.
- Improper use of the power cord and plugs can cause a burn fire or other electric shock hazards. Do not use the unit if the power cord is damaged.
- Ensure the mains power cord is fully inserted into the concentrator connector and the power cord plug is completely inserted into a fully functioning AC wall outlet. Failure to do so, may cause an electrical safety hazard.
- The accessories (nasal cannula, masks, oxygen tubing, humidifiers) that supply oxygen to the patient must be equipped with a means that in case of fire, stops the propagation of fire through the accessory for the safety of the patient and others. A fire activated flow-stop or thermal fuse device if available should be used with the oxygen supply accessories. These types of flow-stop devices stop the flow of oxygen to the patient in the event of fire. This means of fire protection should be located as close to the patient as practicable.
- Locate oxygen tubing and power supply cords to prevent tripping hazards and reduce the possibility of entanglement or strangulation.
- Do not lubricate fittings, connections, tubing or other accessories of the oxygen concentrator to avoid the risk of fire and burns.
- Do NOT use lubricants, oils or grease.
- Before attempting any cleaning procedures, turn the unit "OFF".
- Use only water-based lotions or salves that are oxygen-compatible before and during oxygen therapy. Never use petroleum or oil-based lotions or salves to avoid the risk of fire and burns.
- Use only spare parts recommended by the manufacturer to ensure proper function and to avoid the risk of fire and burns.
- Keep the oxygen concentrator out of the reach of children and pets to avoid a change or loss of therapy.
- This device may be affected by children unintentionally changing the device setting or inserting foreign objects into device openings. Supervise children when the device is in operation.
- The device can be affected by pet hair or insects getting into the device or obstructing cooling vents in the device.



## WARNING

- If you feel discomfort or are experiencing a medical emergency while undergoing oxygen therapy seek medical assistance immediately to avoid harm.
- Geriatric, pediatric or any other patient unable to communicate discomfort can require additional monitoring and/or a distributed alarm system to convey the information about the discomfort and/or the medical urgency to the responsible caregiver to avoid harm.
- Use of this device at an altitude above 9840 feet (3000 meters) or above a temperature of 95°F (35°C) or greater than 90% relative humidity may affect the flow rate and the percentage of oxygen and consequently the quality of the therapy. Refer to specifications for details regarding parameters tested.
- To ensure you receive the therapeutic amount of oxygen delivery according to your medical condition the Oxygen Concentrator must:
  - be used only after one or more settings have been individually determined or prescribed for you at your specific activity levels.
  - be used with the specific combination of parts and accessories that are in line with the specification of the concentrator manufacturer and that were used while your settings were determined.
- Your delivery settings of the oxygen concentrator should be periodically reassessed for the effectiveness of therapy.
- For your safety the oxygen concentrator must be used according to the prescription determined by your physician.
- Under certain circumstances oxygen therapy can be hazardous. Seek medical advice before using an oxygen concentrator.



## WARNING



### MR UNSAFE

- Do not bring the device or accessories into a Magnetic Resonance (MR) environment as it may cause unacceptable risk to the patient or damage to the oxygen concentrator or MR medical devices. The device and accessories have not been evaluated for safety in an MR environment.
- Do not use the device or accessories in an environment with electromagnetic equipment such as CT scanners, Diathermy, RFID and electromagnetic security systems (metal detectors) as it may cause unacceptable risk to the patient or damage to the oxygen concentrator. Some electromagnetic sources may not be apparent. If you notice any unexplained changes in the performance of this device or if it is making unusual or harsh sounds, disconnect the power cord and discontinue use. Contact your home care provider.
- This device is suitable for use in home and healthcare environments except for near active HF SURGICAL EQUIPMENT and the RF shielded room of an ME SYSTEM for magnetic resonance imaging where the intensity of Electromagnetic DISTURBANCES is high.
- Use of this equipment adjacent to or stacked with other equipment should be avoided because it could result in improper operation. If such use is necessary, this equipment and the other equipment should be observed to verify that they are operating normally.
- Portable RF communications equipment (including peripherals, such as antenna cables and external antennas) should be used no closer than 30.5 cm (12 inches) to any part of the oxygen concentrator including cables specified by the manufacturer. Otherwise, degradation of the performance of this equipment could result.
- Use of accessories, transducers and cables other than those specified or provided by the manufacturer of this equipment could result in increased electromagnetic emissions or decreased electromagnetic immunity of this equipment and result in improper operation.



## WARNING

### Risk of injury or damage

- When the device is operated at the extremes of the environmental operating specifications (i.e. maximum temperatures and humidity) and in a single fault condition which is a single component or performance malfunction such as a blocked exhaust vent blocked air intake or an internal cooling fan failure the temperature of the air coming out of the exhaust vents located on the right side of the unit can reach temperatures capable of causing a burn injury (see stated temperature and contact time values in the model specific tables below).
- Keep exposed body parts such as hands and feet a minimum of 12 inches (30.5 cm) away from the exhaust vents to avoid the risk of burns. Single fault conditions may result in visual and audible alerts and alarms.
- **NOTE** – Under normal and single fault conditions the concentrator releases warm air out the bottom of the unit (exhaust vents) which may discolor temperature sensitive flooring surfaces. The concentrator should not be used over flooring that is sensitive to heat staining. The Manufacturer is not responsible for flooring that becomes discolored.
- Operate the unit in a cool dry area with good ventilation located on a hard surface, avoid thick rugs or carpeting. NEVER block the air intake or exhaust vents. Keep the unit a minimum of 12 inches (30.5 cm) away from any wall draperies or any other objects that might prevent the proper flow of air in and out of your oxygen concentrator. Proper air flow is needed to prevent overheating of the oxygen concentrator. DO NOT place the concentrator near any heat source, such as hot air registers or heaters. Overheating of the oxygen concentrator may lead to low oxygen output and a risk of burns.
- The air intake and the exhaust of the oxygen concentrator should be located in a well-ventilated area. DO NOT operate the unit in a closed or confined space such as a closet, bathroom, etc. Avoid operating the device near smoke pollutants and fumes.
- If under extreme environmental conditions and a single fault condition occurs, the following device surface temperatures may exceed 106 °F (41 °C). See Table 1 below for the model specific maximum temperature and safe contact guidance:

Table 1 - 555DS Series

Description	Maximum Temperature		Max safe contact time
	555DS Series		
	°F	°C	
Oxygen Outlet Fitting	140.0	60.0	Less than 1 minute
Cannula at the Oxygen Outlet Fitting	112.8	44.9	Less than 10 minutes
Power Switch	121.8	49.9	Less than 10 minutes
Exhaust Vent AIR	183.6	84.2	Less than 1 second
Flow Control Knob	121.5	49.7	Less than 10 minutes
Exhaust Vent Plastic Fin	153.0	67.2	Less than 10 seconds
Exterior Cabinet (rear cover)	128.0	53.3	Less than 10 minutes
Circuit Breaker External Surface	133.3	56.3	Less than 1 minute
IEC Power Connector	127.0	52.8	Less than 10 minutes

See Important Parts of Your Concentrator in this instruction guide for location of accessible parts listed in the table.



## CAUTION

- Federal (U.S.A.) law restricts this device to sale by or on the order of a physician.
- It is very important to follow your oxygen prescription. Do not increase or decrease the flow of oxygen – consult your physician.
- Use of harsh chemicals (including alcohol) is not recommended. If bactericidal cleaning is required, a non-alcohol based product should be used to avoid inadvertent damage.



## CAUTION

- To avoid possible injury or loss of therapy, turn the device off and disconnect from patient before moving the device.













































## IMPORTANT

- Do not service or clean this device while in use with a Patient.
- The Device is classified as IP21 which means it is protected against finger access to hazardous parts and protected against vertically falling water drops.
- This device contains electrical and/or electronic equipment. Follow local governing ordinances and recycling plans regarding disposal of device components.
- Equipment is not suitable for use in the presence of a flammable anesthetic mixture with air or with oxygen or nitrous oxide.

# SAVE THESE INSTRUCTIONS

## SYMBOLS GLOSSARY

 <p>It is mandatory to read and understand the operating instructions prior to use.</p> <p><b>i</b> This symbol has a blue background on the product label.</p>	 <p>OFF ON</p>	 <p>Operating Temperature Range +5 to +35°C (+41 to +95°F)</p>	 <p>Atmospheric Pressure Range 715 to 1013 hPa (Approximate sea level to 9840 ft)</p>
 <p>Electric Shock Hazard. Exterior Cabinet to be removed by authorized personnel only.</p> <p><b>i</b> This symbol has a yellow background on the product label.</p>	 <p>Manufacturer</p>	 <p>Transport and Storage Relative Humidity Range 15% to 90%, non-condensing</p>	 <p>Transport and Storage Temperature Range -13°F (-25°C) to 158°F (70°C)</p>
 <p>Danger - No smoking near patient or device.</p> <p><b>i</b> This symbol has a red circle and diagonal bar on the product label.</p>	 <p>Alternating Current</p>	 <p>Serial Number</p>	 <p>European CE mark</p>
 <p>Use no Oil, Grease or Lubricants</p> <p><b>i</b> This symbol has a red circle and diagonal bar on the product label.</p>	 <p>Type BF applied part</p>	 <p>Medical Device</p>	 <p>Keep unit dry.</p>
 <p>Do not use near heat or open flames</p> <p><b>i</b> This symbol has a red circle and diagonal bar on the product label.</p>	 <p>Class II Equipment</p>	 <p>Normal Oxygen</p> <p><b>i</b> This symbol is green on a black background.</p>	 <p>Ingress Protection - Protected against finger access to hazardous parts; protected against vertically falling water drops.</p>
 <p>Do Not Disassemble</p> <p><b>i</b> This symbol has a red circle and diagonal bar on the product label.</p>	 <p>Note and Information Symbol</p> <p><b>i</b> This symbol is used throughout this manual to indicate notes, useful tips, recommendations and information.</p>	 <p>Oxygen Outlet marked with rated range of gas pressure and rated range of gas flow rate.</p>	 <p>This device contains electrical and/or electronic equipment that must be recycled per EU Directive 2012/19/EU- Waste Electrical and Electronic Equipment. (WEEE)</p>
 <p>MRI Unsafe Resonance Environment This symbol has a red circle and diagonal bar on the product label.</p>	 <p>Catalog Number</p>	 <p>Low Oxygen -</p> <p><b>i</b> This symbol is yellow on a black background.</p>	 <p>CAUTION: Federal (U.S.A.) law restricts this device to sale by or on the order of a physician.</p>
 <p>General Warning</p> <p><b>i</b> This symbol is used throughout this manual to indicate hazardous situations to avoid.</p>	 <p>European Authorized Representative</p>	 <p>Consult Instructions for use</p>	 <p>Unique Device Identifier</p>
 <p>Important Information</p> <p><b>i</b> This symbol is used throughout this manual to indicate important information you should know.</p>	 <p>LOT Number</p>	 <p>Service Required</p> <p><b>i</b> This symbol is red with a black background.</p>	 <p>Flow Rate Display Maximum recommended flow rate: 5LPM</p>
 <p>Startup Period Low O2 (&lt; 85.0 %)</p> <p><b>i</b> This symbol is yellow on a black background.</p>	 <p>Hour meter</p>	 <p>TUV Rheinland C-US approval mark.</p>	 <p>Warning – O2S gas over temperature.</p> <p><b>i</b> This symbol is red on a black background.</p>
 <p>Swiss Authorized Representative</p>	 <p>Caution is necessary when operating the device.</p>	 <p>Increase flow clockwise Decrease flow counter-clockwise.</p>	

## **INTRODUCTION**

This instruction guide will provide you with information on the use of your DeVilbiss Oxygen Concentrator. Make sure that you read and understand this guide before operating your unit. Important safeguards are indicated throughout this guide. Pay special attention to all safety information. Contact your DeVilbiss equipment provider should you have any questions.

## **INTENDED USE**

The DeVilbiss 555 5L Compact Oxygen Concentrator is intended to provide supplemental oxygen to adult patients requiring oxygen therapy.

## **CONTRAINDICATIONS**

None known.

## **INDICATIONS FOR USE**

The DeVilbiss 555 5L Compact Oxygen Concentrator is intended to provide supplemental oxygen to adult patients requiring oxygen therapy. The device may be used in the home or an institutional setting. The device is not intended to be life-sustaining or life-supporting.

## **ESSENTIAL PERFORMANCE**

Essential Performance of the Oxygen Concentrator is to deliver a continuous flow of oxygen enriched gas. Visual and audible alarms indicate if the device is not meeting specification or a failure has been detected. If Essential Performance of the oxygen concentrator is lost or degraded, the device is producing less than 85% oxygen, resulting in a low O<sub>2</sub> alarm.

## **SERVICE LIFE**

The expected service life of the 555 series 5L Compact Oxygen Concentrator, which includes the performance of any required service or maintenance, is 5 years. The expected service life is based on the operation of the device in accordance with all manufacturer guidance for safe use, maintenance, servicing, storage, shipping, handling, and general operation.

The actual service life of the unit, and in particular the service life of certain subcomponents, including the Filters, Sieve Beds and Compressor Cup Seals, will vary based on a number of variables, including the operating environment, storage environment, shipping, handling, performance of preventive maintenance, and both the frequency and intensity of use.

The 555 series 5L Compact Oxygen Concentrator have internal sensors and diagnostic systems designed to monitor the system performance, including the oxygen concentration (purity), flow and temperature. The 555 series 5L compact oxygen concentrator will alert the user when the device requires maintenance or service. Please see the Troubleshooting and Maintenance Sections for more detailed information.



### **NOTE**

Drive DeVilbiss recommends for optimal service life that the 555 Series 5L Compact Oxygen Concentrator be operated for at least 30 minutes after it is powered on. Shorter periods of operation, operating in extreme temperature/humidity conditions or in the presence of contaminants, and/or handling and storage conditions outside those specified, may affect the long term reliable operation of the product.

## **WHY YOUR PHYSICIAN PRESCRIBED SUPPLEMENTAL OXYGEN**

Today, many people suffer from heart, lung and other respiratory diseases. Many of these people can benefit from supplemental oxygen therapy. Your body requires a steady supply of oxygen to function properly. Your physician prescribed supplemental oxygen for you, because you are not getting enough oxygen from room air alone. Supplemental oxygen will increase the amount of oxygen that your body receives.

Supplemental oxygen is not addictive. Your physician prescribed a specific oxygen flow to improve symptoms such as headaches, drowsiness, confusion, fatigue or increased irritability. If these symptoms persist after you begin your supplemental oxygen program, consult your physician.

The oxygen delivery setting has to be determined for each patient individually with the configuration of the equipment to be used, including accessories.

The proper placement and positioning of the prongs of the nasal cannula in the nose is critical to the amount of oxygen delivered to the respiratory system of the patient.

Your Delivery settings of the oxygen concentrator should be periodically reassessed for the effectiveness of therapy.

## **HOW YOUR DeVilbiss OXYGEN CONCENTRATOR WORKS**

Oxygen concentrators are the most reliable, efficient and convenient source of supplemental oxygen available today. The oxygen concentrator is electrically operated. The unit separates oxygen from room air which allows high-purity supplemental oxygen to be delivered to you through the oxygen outlet. Although the concentrator filters the oxygen in a room, it will not affect the normal amount of oxygen in your room. If the oxygen purity falls below the acceptable level, the display will show a Yellow Low Oxygen symbol, and an intermittent audible signal will sound.

If the oxygen purity continues to fall into the critical low level, the Red Wrench (Service Required) symbol will show on the display and an intermittent audible signal will sound. Refer to the Troubleshooting section in this guide. Do not attempt any other maintenance. Contact your service technician immediately if the issue is not resolved.



### **IMPORTANT**

- Do not service or clean this device while in use.
- The 555 Series 5L Compact Oxygen Concentrator, its parts and accessories are specified for use at flow rates between 0.5 LPM and 5 LPM.

## **ACCESSORIES**

Bubble Humidifier .....Salter Labs 7600 or equivalent

High Flow Nasal Cannula.....Salter Labs 1600HF or equivalent

Recommended Filter

Compressor intake filter.....Drive DeVilbiss 555D-615

Firesafe Cannula Valve.....RES010

Refer to the accessory manufacturer's instructions for use. A mask or any nasal cannula can be used with continuous flow delivery and may be sized according to your prescription as recommended by the clinical staff who should also give you advice on the proper usage, maintenance, and cleaning.



### **WARNING**

The accessories (nasal cannula, masks, oxygen tubing, humidifiers, etc.) that supply oxygen to the patient must be equipped with a means that, in case of fire, stops the propagation of fire through the accessory for the safety of the patient and others. A fire activated flow-stop or thermal fuse device, if available, should be used with the oxygen supply accessories. These types of flow-stop devices stop the flow of oxygen to the patient in the event of fire. This means of fire protection should be located as close to the patient as practicable.

- ▶ Do not use accessories, detachable parts and materials not described in the instructions for use.
- ▶ Do not modify the oxygen concentrator or accessories.
- ▶ It is very important to follow your oxygen prescription. Do not increase or decrease the flow of oxygen – consult your physician.
- ▶ There are many types of humidifiers, oxygen tubing and cannulas/masks that can be used with this device. Certain humidifiers and accessories may impair the device's performance.
- ▶ Do not connect this oxygen concentrator with other equipment not described in the instructions for use.



### **CAUTION**

- Incompatible parts or accessories can result in degraded performance.
- Humidifier accessories may create a hazard if they are overfilled or overflow onto the oxygen concentrator. Excessive liquid poured over the oxygen concentrator may cause the oxygen concentrator to malfunction.



### **NOTE**

- The device should only be used with bubble humidifiers that are designed for use with flows up to 5 liters per minute and 8.5 psi pressure.
- A maximum of 50 feet (15.2 meters) of crush-proof oxygen tubing, plus 7 feet (2.1 meters) of cannula, plus a bubble humidifier is allowed between the concentrator and the patient.
- The clinical staff or your provider should verify the compatibility of the oxygen concentrator and all the parts used to connect to the patient before use.
- The clinical staff or your provider may have preset the oxygen flow so that it cannot be adjusted.
- Your physician has prescribed either a nasal cannula or face mask. In most cases, they are already attached to the oxygen tubing. If not, follow the manufacturer's instructions for attachment.

## IMPORTANT PARTS OF YOUR CONCENTRATOR

Please familiarize yourself with your DeVilbiss Oxygen Concentrator before use.

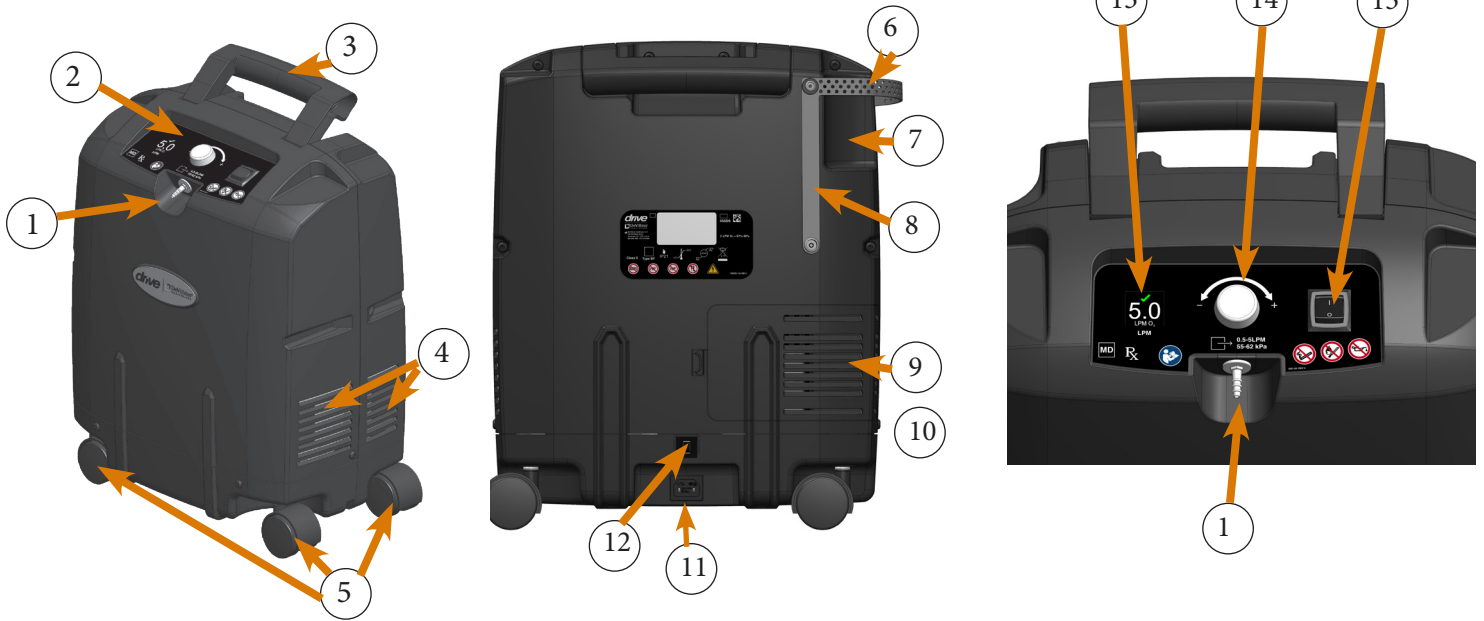

### FRONT/SIDE VIEW (FIGURE A)

1. Oxygen outlet fitting
2. Control Panel
3. Handle
4. Exhaust Vents
5. Casters

### BACK VIEW (FIGURE B)

6. Humidifier Bottle Strap
7. Humidifier Bottle Holder
8. Line cord strap
9. Intake Filter Door
10. Intake Filter (inside of Intake Filter Door)
11. IEC power connector
12. Circuit Breaker - resets the unit after electrical overload shutdown

### CONTROL PANEL DETAIL (FIGURE C)

13. Digital Display
14. Flow adjustment knob
15. Power Switch

| = ON

O = OFF



### WARNING

When the device is used under extreme operating or single fault conditions the exhaust air temperature near the exhaust vents on the bottom of the unit may exceed 106°F (41°C). Keep exposed body parts such as hands and feet a minimum of 12 inches (30.5 cm) away from the exhaust vents to avoid the risk of burns.

### Location of the Intake Filter



### To Attach/Detach V-Lock Power Cord

1. To attach the power cord, insert the power cord into the IEC connector on the concentrator. The end of the power cord clicks when it locks in place.

2. To detach the power cord, a) press the yellow tab on the power cord connector. b) Pull the power cord from the IEC connector on the concentrator.

**NOTE** - The Power cord locks in place. Do not forcefully try to remove the power cord; the locking tab must first be pressed in to remove the power cord.

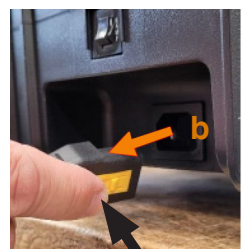
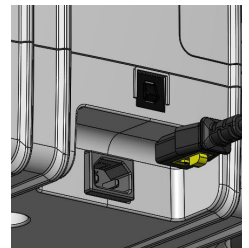

## **SETTING UP YOUR OXYGEN CONCENTRATOR**

1. With the power switch of the device in the OFF position (Figure A), insert the power cord into the IEC Connector located on the back side of the device (Figure B). Insert the other end of the power cord into the wall outlet as shown below (Figure C).

**A**



**B**

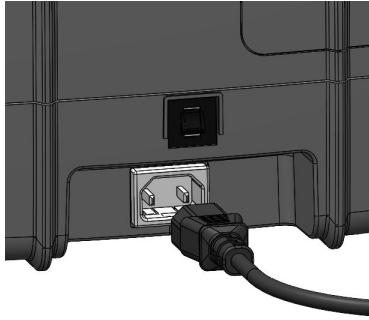

**C**



2. Position your unit near an electrical outlet in the room where you spend most of your time.
3. Position your unit on a flat surface at least 12 inches (30.5 cm) from walls, draperies or any other objects that might prevent the proper flow of air in and out of your oxygen concentrator. The oxygen concentrator should be located in a well-ventilated area to avoid pollutants or fumes.
4. Before operating your unit, always check to be sure the filter door and exhaust vents (located on the sides of your unit) are clean. Proper cleaning is discussed in the Caring For Your DeVilbiss Oxygen Concentrator section of these instructions for use.
5. Attach the oxygen tubing to the oxygen outlet connector. (Figure D)

**D**

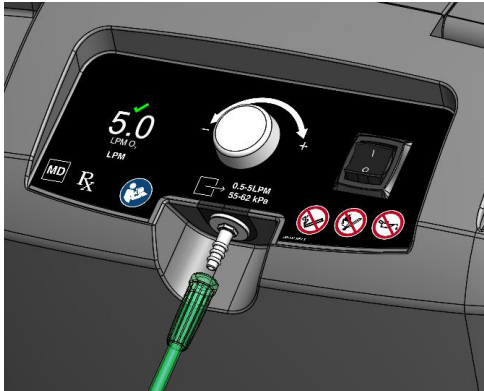

## **OXYGEN TUBING CONNECTION WITH HUMIDIFICATION**

1. Follow steps 1 through 4 above to connect the device to AC power and position it for use.
2. If your physician has prescribed an oxygen humidifier as part of your therapy, follow these steps (If using a prefill, go to step b.):
  - a. Fill the humidifier bottle with distilled water.
  - b. Insert the humidifier into the humidifier holder and secure the humidifier in place using the humidifier strap. (Figure E)
  - c. Thread the wing nut located on the top of the humidifier bottle to the humidifier tubing. Make sure it is securely tightened. (Figure F)
  - d. Attach the other end of the humidifier tubing to the oxygen outlet fitting on the 555 Series 5L Compact Oxygen Concentrator. (Figure G)
  - e. Attach the patient oxygen tubing directly to the humidifier bottle outlet fitting. (Figure H)

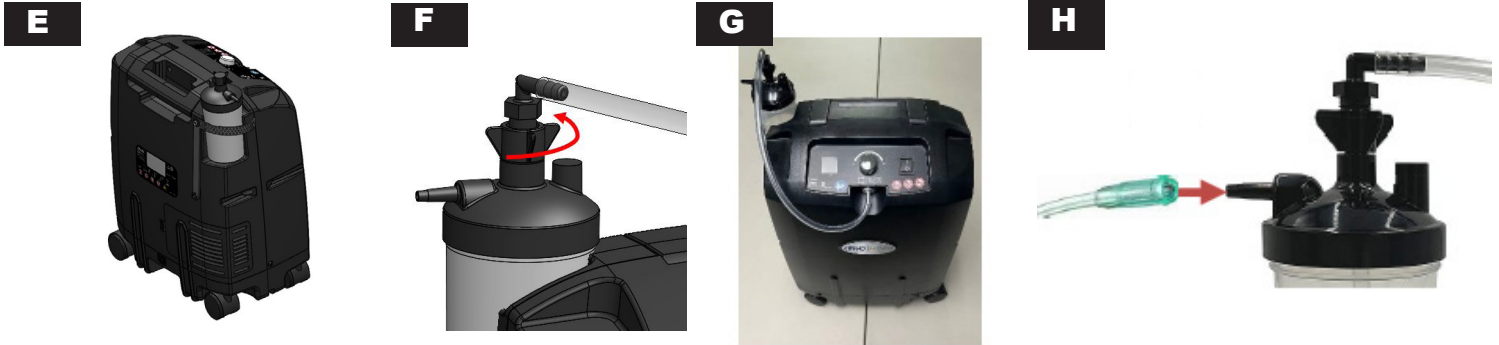

	<b>WARNING</b> Improper use of the power cord and plugs can cause a burn, fire or other electric shock hazards. Do not use the unit if the power cord is damaged.
--	--

	<b>WARNING</b> Ensure the mains power cord is fully inserted into the concentrator connector and the power cord plug is completely inserted into a fully functioning AC wall outlet. Failure to do so may cause an electrical safety hazard.
--	--

- i** **NOTE** – Do not connect to an electrical outlet controlled by a wall switch.
- i** **NOTE** – To move the unit, firmly grasp the handle located on the top of the unit, rolling and/or lifting the unit over pathway obstacles.
- i** **NOTE** – Your physician has prescribed either a nasal cannula or face mask. In most cases, they are already attached to the oxygen tubing. If not, follow the manufacturer's instructions for attachment.
- i** **NOTE** – Your healthcare provider should verify the compatibility of the oxygen concentrator and all the parts used to connect to the patient before use.
- i** **NOTE** – (only 120 volt units) The plug on the DeVilbiss oxygen concentrator has one blade wider than the other. To reduce the risk of electric shock, this plug is intended to fit in a wall outlet only one way. Do not attempt to defeat this safety feature.
- i** **NOTE** – To check your oxygen concentrator and accessories for proper operation; 1. Check the output flow by placing the end of the nasal cannula under the surface of a half-full cup of water and look for bubbles. 2. Check the system for leaks by bending the nasal prongs over and squeeze tight to stop the flow of oxygen. Look at the LCD display to see that the flow rate on the display drops to zero. If the displayed flow rate does not drop to zero, check all connections for possible leaks. Parts to check for leaks are: tubing connections, humidifier bottle and other accessories like firebreaks. Repeat these steps until the displayed flow rate drops to zero. 3. Contact your provider or service supplier immediately if you encounter any problems.

## **OPERATING YOUR DeVilbiss OXYGEN CONCENTRATOR**

1. Press the power switch to the “ON” position. When the unit is turned “ON,” the LCD display shows a Drive DeVilbiss logo and the hour meter. An audible signal will briefly alarm confirming that the LCD display and audible signal are functioning properly. The unit operates in “start up” mode with the Startup Period Low O<sub>2</sub> symbol shown on the LCD display until a normal oxygen level is achieved. When a normal oxygen level is achieved, the Startup Period Low O<sub>2</sub> symbol turns off and the Normal Oxygen symbol shows on the LCD display. The “start up” period may take up to 15 minutes.
2. Check the flow setting shown on the LCD display to make sure it matches your prescribed oxygen flow rate.

3. Example: LCD display showing 5.0 Liters per minute flow setting



4. Your DeVilbiss concentrator is now ready for use, properly position the cannula with the nasal prongs facing upward, insert the prongs into nose. Wrap the cannula tubing over the ears and position in front of body (Figure I).



	<p><b>DANGER</b></p> <ul style="list-style-type: none"><li>• Oxygen causes rapid burning.</li><li>• Do not smoke while your oxygen concentrator is operating, or when you are near a person utilizing oxygen therapy.</li><li>• Keep the oxygen concentrator and cannula at least 2 m (6.5 feet) from hot, sparking objects or naked sources of flame.</li><li>• DeVilbiss oxygen concentrators are equipped with a fire mitigating outlet fitting that prevents propagation of fire into the unit.</li></ul>	<p><b>NO SMOKING</b></p>
--	---	------------------------------

	<p><b>DANGER</b></p> <ul style="list-style-type: none"><li>• Oxygen makes it easier for a fire to start and spread.</li><li>• Do not leave the nasal cannula or mask on bed coverings or chair cushions if the oxygen concentrator is turned ON but not in use, the oxygen will make the materials flammable.</li><li>• Turn the oxygen concentrator OFF when not in use to prevent oxygen enrichment.</li></ul>
--	--

	<p><b>WARNING</b></p> <p>In order to prevent a fire propagating from the patient through the cannula towards the unit, a means of protection should be located as close to the patient as practical. Please contact your provider for this means of protection.</p>
--	---

	<p><b>CAUTION</b></p> <p>When the unit is turned “ON”, as part of the normal start-up process, the LCD Display should appear on the digital display and the audible alarm should sound. If the digital display DOES NOT turn on or the audible alarm DOES NOT sound, this indicates the alert system is not functioning properly. Refer to the Troubleshooting chart and contact your DeVilbiss oxygen provider if necessary.</p>
--	---

	<p><b>CAUTION</b></p> <p>It is very important to follow your oxygen prescription. Do not increase or decrease the flow of oxygen – consult your physician.</p>
--	--

**i NOTE**– DeVilbiss recommends for optimal service life that the DeVilbiss Oxygen Concentrator be operated for at least 30 minutes after it is powered ON. Shorter periods of operation, operating in extreme temperature/humidity conditions or in the presence of contaminants, and/or handling and storage conditions outside those specified, may affect the long term reliable operation of the product.

**i NOTE** – If the audible signal alarms but the unit is not operating, there is no power to the unit. Refer to the Troubleshooting chart and contact your DeVilbiss provider if necessary.

- i** **NOTE** – If an audible low-frequency vibration sound is detected, the unit is not operating properly. Refer to the Troubleshooting chart and contact your DeVilbiss provider if necessary.
- i** **NOTE** – If the flow adjustment knob is turned counterclockwise, the flow decreases (and eventually will shut off the oxygen flow). If the knob is turned clockwise, the flow increases.
- i** **NOTE** – For prescriptions of 5 LPM, be sure the display shows 5.0. Setting the flow higher than 5.0 may cause the oxygen purity level to drop, and Yellow O2 with Down Arrow symbol will show on the LCD display, accompanied by an audible alarm. Adjust the oxygen flow to your prescribed flow rate.
- i** **NOTE** – The low-flow alarm may activate if the oxygen flow is set at or below 0.2 LPM. The unit will continue to run; however, the Red Wrench Service Required symbol will show on the LCD display, accompanied by an audible alarm. Adjust the oxygen flow to your prescribed flow rate.

## **DeVilbiss OSD® OPERATION**

The OSD (Oxygen Sensing Device) is a device within your concentrator that monitors the oxygen produced by your unit. The oxygen status symbols on the LCD display are defined as follows:



Green O2 with check mark symbol on the LCD display indicates output is an acceptable oxygen level.



Yellow O2 with Down Arrow symbol on the LCD display indicates output is below an acceptable oxygen level.

If the oxygen purity falls below the acceptable level: The Green O2 with check mark symbol will shut off, the Yellow O2 with Down Arrow symbol will illuminate, and an intermittent audible signal will sound.

Refer to the Troubleshooting section in this guide and switch to your reserve oxygen system. Do not attempt any other maintenance. Contact your DeVilbiss provider immediately.

## **RESERVE OXYGEN SYSTEM**

As a precaution, your DeVilbiss provider may supply you with a reserve oxygen system. If your oxygen concentrator loses electrical power or fails to operate correctly, the oxygen concentrator's alarm system will sound to signal you to switch to your reserve oxygen system (if provided) and contact your DeVilbiss provider. Please contact your oxygen provider if you have questions regarding a reserve oxygen system.



### **DANGER**

Before attempting any cleaning procedures, turn the unit OFF and disconnect from mains power. Risk of electrical shock.

## **CARING FOR YOUR DeVilbiss OXYGEN CONCENTRATOR**

DeVilbiss recommends using only original DeVilbiss parts and filters to guarantee reliable operation of the product.

### **CANNULA/MASK, TUBING AND HUMIDIFIER BOTTLE**

Thoroughly clean or replace the cannula/mask, tubing and humidifier bottle according to the manufacturer's instructions.

### **FILTER DOOR WITH VENTS**

Inspect the filter door vents periodically, and wipe with a dry cloth to remove dust.

### **EXHAUST VENTS**

Inspect the exhaust vents periodically, and wipe with a dry cloth to remove dust.

### **EXTERIOR CABINET**

Thoroughly clean the concentrator exterior cabinet weekly or if the exterior cabinet is dusty or dirty by using a damp cloth and wiping dry; the vents can also be wiped with a damp cloth.

### **CLEANING INSPECTION**

After cleaning, visually inspect the parts. If they are not visually clean, repeat the previous cleaning steps or dispose of so that a visibly soiled device is not reused. Allow cleaned parts to dry completely before using again.

## CLEANING

	<b>RECOMMENDED CLEANING INTERVAL</b>	<b>NUMBER OF CLEANING CYCLES *</b>	<b>COMPATIBLE CLEANING METHOD</b>
Exterior Cabinet	7 days	260	Clean tap water, use only a damp cloth
Filter Door and Exhaust Vents	7 days	260	Wipe with dry cloth, or a cloth dampened with clean tap water to remove dust
Oxygen Outlet Connector	7 days	104	Mild dish soap (2 tbsp) and clean warm tap water (2 cups)

\* number of cleaning cycles determined by recommended cleaning interval and expected service life

	<p><b>WARNING</b></p> <ul style="list-style-type: none"> <li>Do NOT use lubricants, oils or grease.</li> <li>Before attempting any cleaning procedures, turn the unit “OFF.”</li> </ul>
--	---

	<p><b>CAUTION</b></p> <p>Use of harsh chemicals (including alcohol) is not recommended. If bactericidal cleaning is required, a non-alcohol based product should be used to avoid inadvertent damage.</p>
--	---

## TROUBLESHOOTING

The following troubleshooting chart will help you analyze and correct minor oxygen concentrator malfunctions. If the suggested procedures do not help, switch to your reserve oxygen system and call your DeVilbiss home care provider. Do not attempt any other maintenance.

	<p><b>WARNING</b></p> <ul style="list-style-type: none"> <li>To avoid electric shock, do not plug the concentrator into an AC outlet if the concentrator exterior cabinet is broken. Do not remove the concentrator exterior cabinet.</li> <li>The exterior cabinet should only be removed by a qualified DeVilbiss technician.</li> </ul>
---	--

## **TROUBLESHOOTING CHART**

<b>SYMPTOM</b>	<b>POSSIBLE CAUSE</b>	<b>REMEDY</b>	<b>ACTION IF REMEDY FAILS TO RESOLVE ISSUE</b>
<p><b>A. Unit does not operate.</b></p> <p>Display is off when the power switch is “ON.”</p> <p>Audible alert is pulsing.</p>	1. Power cord not properly inserted into wall outlet.	1. Check power cord connection at the wall outlet, also check the power cord connection on the back of the unit.	<p><b>If NONE of these remedies fix the issue, contact your Home Oxygen Provider, the device may require servicing.</b></p>
	2. No power at wall outlet.	2. Check your home circuit breaker and reset if necessary, Use a different wall outlet if the situation occurs again.	
	3. Oxygen concentrator circuit breaker activated.	3. Press the concentrator circuit breaker reset button located above the power cord connection. Use a different wall outlet if the situation occurs again.	
<p><b>B. Unit operates.</b></p> <p>Red Service Required symbol is illuminated.</p> <p>Audible alert may be sounding.</p>	1. Filter door vents are blocked.	1. Check filter door vents and ensure that the openings are not blocked.	<p><b>If NONE of these remedies fix the issue, contact your Home Oxygen Provider, the device may require servicing.</b></p>
	2. Exhaust is blocked.	2. Check the exhaust area and make sure there is nothing restricting the unit exhaust.	
	3. Blocked or defective cannula, face mask, or oxygen tubing.	3. Detach cannula or face mask. If proper flow is restored, clean or replace, if necessary. Disconnect the oxygen tubing at the oxygen outlet. If proper flow is restored, check oxygen tubing for obstructions or kinks. Replace if necessary.	
	4. Blocked or defective humidifier bottle.	4. Detach the humidifier from the oxygen outlet. If proper flow is obtained, clean or replace humidifier.	
	5. Flow meter set too low.	5. Set flow meter to prescribed flow rate.	



SYMPTOM	POSSIBLE CAUSE	REMEDY	ACTON IF REMEDY FAILS TO RESOLVE ISSUE
C. Unit operates. Audible low-frequency vibration sound is detected.	1. Electronic Assembly Malfunction.	1. Turn your unit "OFF " Switch to your reserve oxygen system and contact your DeVilbiss provider immediately.	If this remedy DOES NOT fix the issue, contact your Home Oxygen Provider, the device may require servicing.
D. The yellow Low Oxygen symbol is on.	1. Unit is in "start up" mode.	1. Allow unit up to 15 minutes to complete start up period.	If this remedy DOES NOT fix the issue, contact your Home Oxygen Provider, the device may require servicing.
E. The yellow Low Oxygen symbol is on, and the intermittent audible signal is sounding.	1. Flow meter is not properly set.	1. Ensure the flow meter is properly set to the prescribed number.	If NONE of these remedies fix the issue, contact your Home Oxygen Provider, the device may require servicing.
	2. Filter door vents are blocked.	2. Check filter door vents and ensure that the openings are not blocked.	
	3. Exhaust is blocked.	3. Check the exhaust area and make sure there is nothing restricting the unit exhaust.	
F. Red Service Required symbol is on and an intermittent audible signal is sounding.	1. Flow meter is not properly set.	1. Ensure the flow meter is properly set to the prescribed number.	If NONE of these remedies fix the issue, contact your Home Oxygen Provider, the device may require servicing.
	2. Filter door vents are blocked.	2. Check filter door vents and ensure that the openings are not blocked.	
	3. Exhaust is blocked.	3. Check the area near the exhaust vents and make sure there is nothing restricting the unit exhaust.	
	4. Electronic Assembly Malfunction.	4. Turn your unit "OFF " Switch to your reserve oxygen system and contact your DeVilbiss provider immediately.	
G. If any other problems occur with your oxygen concentrator.		1. Turn your unit "OFF." Switch to your reserve oxygen system and contact your oxygen provider immediately.	Contact your Home Oxygen Supplier, the unit requires servicing.
H. Unit operates. Any of the visual and audible alerts do not function when the power switch is turned "ON."	1. Electronic assembly malfunction.	1. Turn your unit "OFF." Switch to your reserve oxygen system and contact your oxygen provider immediately.	Contact your Home Oxygen Supplier, the unit requires servicing.
I. Red Service Required Symbol is on and there is an intermittent audible signal sounding. Unit may shut down.	1. Unit may be operating above normal temperature range.	1. Turn your unit "OFF." Switch to your reserve oxygen system and contact your oxygen provider immediately.	If NONE of these remedies fix the issue, contact your Home Oxygen Supplier, the unit may require servicing.
		2. Ensure the unit is not operating too close to a heat source, such as a fireplace, furnace duct/outlet, portable heater.	
		3. Ensure the unit is away from walls, curtains, etc., and is not in an enclosed space, such as a very small room or closet.	

## OVERVIEW OF ALARMS AND SERVICE INDICATORS

This device contains an alarm system which monitors the state of the device and alerts of abnormal operation, loss of essential performance or failures. Alarm conditions are shown on the LCD display. The alarm system functions are tested at power up by lighting all visual alarm indicators and sounding the audible alarm (beep).

All alarms are Low Priority Technical Alarms.

ALERT OR ALARM CONDITION	LCD ICON	DETAILS OF ALERT OR ALARM CONDITION	VISUAL ALERT OR ALARM	AUDIBLE ALARM	ACTION
Start-up Period  This symbol is yellow with a black background		The unit has recently been started and is in start-up period, the output flow of the oxygen is temporarily < 85%.	The Startup Period Low O2 symbol on the LCD is illuminated indicating low O2 condition.	No audible alarm during start-up period.	Wait for unit to finish start-up period, up to 15 minutes.

ALERT OR ALARM CONDITION	LCD ICON	DETAILS OF ALERT OR ALARM CONDITION	VISUAL ALERT OR ALARM	AUDIBLE ALARM	ACTION
Low Oxygen Output Concentration  This symbol is yellow with a black background		The output flow of oxygen is < 85%, which indicates the unit may need routine servicing.	The Low O2 symbol on the LCD is illuminated, indicating a Low O2 condition.	The audible alarm is beeping intermittently.	Contact your Oxygen Equipment Provider for assistance and to arrange for servicing of the unit.
High Temperature  This symbol is red with a black background		Internal device temperature is over the safe limit.	The RED Wrench Service Required with Thermometer symbol on the LCD is illuminated.	The audible alarm is beeping intermittently.	Turn the concentrator OFF, allow the device to cool. If the problem persists, contact your Oxygen Equipment Provider for assistance and to arrange for servicing of the unit.
Device Malfunction  This symbol is red with a black background		The device is experiencing a malfunction that requires servicing to correct. These malfunctions may include O2 < 60%, high flow, obstructed flow, fan not running, nonrecoverable valve error, corrupted settings, O2S sensor error.	The RED Wrench Service Required symbol on the LCD is illuminated.	The audible alarm is beeping intermittently.	Contact your Oxygen Equipment Provider for assistance and to arrange for servicing of the unit.

## **SPECIFICATIONS**

CATALOG NUMBER	555DS
Delivery Rate	0.5 to 5 LPM
Maximum Recommended Flow (@ nominal outlet pressures of zero & 7 kPa)	5 LPM
Outlet Pressure	1 - 5 LPM: 8.5 ± 0.5 PSIG (58.6 ± 3.5 kPa) 0.5 - < 1 LPM: 8.5 ± 0.75 PSIG (58.6 ± 5.2 kPa)
Electrical Rating	120 V~, 60 Hz, 2.6 A Max
Operating Voltage Range	102-132 V~, 60 Hz
Oxygen Percentage	0.5-5 LPM = 87%-96% O2
Operating Temperature Range	41°F (5°C) to 95°F (35°C)
Operating Relative Humidity Range	15% to 90%, non-condensing
Operating Atmospheric Pressure Range	1013 hPa to 715 hPa 0-3000 m (0 ft - 9840 ft)
Power Consumption	290 Watts Avg at nominal rated AC input, 25°C, 935 hPa
Weight	30 lbs. (13.6 Kilograms)
Sound Pressure Level at 3 and 5 LPM (ISO 80601-2-69)	<46dBA
Sound Power Level at 3 and 5 LPM (ISO 80601-2-69)	<54dBA
Alarm Sound Level	> = 55 dBA
Dimensions	18.4"H x 14.6"W x 9.9"D (46.6 x 37.0 x 25.0 cm)
Maximum Limited Pressure	Normal Condition: 9.25 PSIG (63.8 kPa), Single Fault Condition: 45 PSIG (310.3 kPa)
Operating System	Time Cycle / Pressure Swing
Low Oxygen Indicator	<85% Yellow - Low Oxygen <60% Red - Service Required
Transport and Storage Temperature Range	-13°F (-25°C) to 158°F (70°C)
Transport and Storage Relative Humidity Range	15% to 90%, non-condensing

CATALOG NUMBER	555DS
Equipment Class and Type	<input type="checkbox"/> Class II Equipment;  Type BF Applied Part IP21 ingress protection
Approval Body and Safety Standards	TUV IEC 60601-1 IEC 60601-1-6 IEC 60601-1-11 ISO 80601-2-69
EMC Compliance	EN 60601-1-2

Specifications subject to change without notice.

Units of measure for volumes, flows and leakages are expressed in STPD: 101.3 kPa at an operating temperature of 20 °C, dry Measurement Uncertainty

- Flow +/- 1.25% of reading or 0.0005 SLPM
- Pressure +/- 50 PPM of reading
- Oxygen purity +/- 0.1% oxygen

### OXYGEN CONCENTRATION VS FLOW RATE (Across the listed voltage)

555DS	
Flow L/m	%O <sub>2</sub>
5	90.6%
4	94.5%
3	94.8%
2	93.9%
1	93.6%
0.5	91.1%

**NOTE** - The %O<sub>2</sub> values were obtained through verification testing of the device's performance, and that the actual value may differ slightly from what is reported in the manual depending on the age of the device and environmental conditions of use.

### ELECTROMAGNETIC COMPATIBILITY INFORMATION

IMMUNITY TEST LEVELS			
TEST DESCRIPTION	SPECIFICATION	NOTES	RESULTS
CISPR11 & IEC 60601-1-2:2014 + AMD1:2020 (EDITION 4.1)			
RF Emissions	CISPR 11	Group 1	Complies
RF Emissions	CISPR 11	Class B	Complies
Harmonic Current Emissions	EN 61000-3-2:2014	AC Input Class B	Complies
Voltage Fluctuations & Flicker Emissions	EN 61000-3-3:2013	AC Input	Complies
Electrostatic Discharge Immunity (ESD)	EN 61000-4-2:2008	±15kV (Air) ±8kV (Contact)	Complies
Radiated Electromagnetic Field Immunity	EN 61000-4-3:2006	80MHz to 2.7GHz @ 10V/m 2.7-6.0GHz @ 3V/m 80% AM @ 1kHz	Complies
Fast Transient/Burst Immunity	EN 61000-4-4:2004	±2kV for Power Lines ±1kV for I/O Lines	Complies
Surge Immunity	EN 61000-4-5:2006	±1kV differential ±2kV common	Complies
Conducted RF Immunity	EN 61000-4-6:2009	3Vrms 150kHz to 80MHz 6Vrms ISM Band frequencies between 150kHz-80MHz	Complies

Maximum length of AC line cord = 3m (9.8 ft)

## **CYBERSECURITY STATEMENT**

The 555 Series 5L Compact Oxygen Concentrator is designed with limited connectivity for enhanced security. This device has no provision for network connection.

Do not use if the device screws or labels show signs of tampering. Contact Drive DeVilbiss at Consumersupport@drivemedical.com.

Please contact Drive DeVilbiss at Consumersupport@drivemedical.com for a copy of the Software Bill of Materials.

## **WARRANTY**

DeVilbiss Healthcare warrants the DeVilbiss 5 Liter Oxygen Concentrator under the conditions and limitations stated below. DeVilbiss warrants this equipment to be free from defects in workmanship and materials for three (3) years from date of factory shipment to the original purchaser, (typically the healthcare provider) unless contractually specified otherwise. This warranty is limited to the Buyer of new equipment purchased directly from Drive DeVilbiss, or one of its Providers, Distributors, or Agents. DeVilbiss' obligation under this warranty is limited to product repair (parts and labor) at its factory or at an Authorized Service Center. Routine maintenance items, such as filters, are not covered under this warranty, nor does it cover normal wear and tear.

## **WARRANTY CLAIMS SUBMISSION**

The original purchaser must submit any warranty claim to Drive DeVilbiss or to an Authorized Service Center. Upon verification of the warranty status, instructions will be issued. For all returns, the original purchaser must (1) properly package the unit in a DeVilbiss approved shipping container, (2) properly identify the claim with the Return Authorization Number, and (3) send the shipment freight prepaid. Service under this warranty must be performed by DeVilbiss and/or an Authorized Service Center.

**i NOTE** – This warranty does not obligate DeVilbiss to provide a loaner unit during the time that an oxygen concentrator is undergoing repair.

**i NOTE** – Replacement components are warranted for the unexpired portion of the original Limited Warranty.

- This warranty shall be voided, and DeVilbiss shall be relieved of any obligation or liability if:
- The device has been misused, abused, tampered with, or used improperly during this period
- Malfunction results from inadequate cleaning or failure to follow the instructions
- The equipment is operated or maintained outside the parameters indicated in the DeVilbiss operating and service instructions
- Unqualified service personnel conduct routine maintenance or servicing.
- Unauthorized parts or components (i.e., regenerated sieve material) are used to repair or alter the equipment.
- Unapproved filters are used with the unit.

THERE IS NO OTHER EXPRESS WARRANTY IMPLIED WARRANTIES, INCLUDING THOSE OF MERCHANTABILITY AND FITNESS FOR A PARTICULAR PURPOSE, ARE LIMITED TO THE DURATION OF THE EXPRESS LIMITED WARRANTY AND TO THE EXTENT PERMITTED BY LAW ANY AND ALL IMPLIED WARRANTIES ARE EXCLUDED. THIS IS THE EXCLUSIVE REMEDY AND LIABILITY FOR CONSEQUENTIAL AND INCIDENTAL DAMAGES UNDER ANY AND ALL WARRANTIES ARE EXCLUDED TO THE EXTENT EXCLUSION IS PERMITTED BY LAW SOME STATES DO NOT ALLOW LIMITATIONS ON HOW LONG AN IMPLIED WARRANTY LASTS, OR THE LIMITATION OR EXCLUSION OF CONSEQUENTIAL OR INCIDENTAL DAMAGES, SO THE ABOVE LIMITATION OR EXCLUSION MAY NOT APPLY TO YOU.

This warranty gives you specific legal rights, and you may also have other rights that vary from state to state.

**i NOTE** – International warranties may vary.

## **ORDERING AND RETURNING PARTS**

### **DeVilbiss Customer Service Contact Information**

Customer Service (USA): 800-338-1988

**International Department: 814-443-4881 / DHCinternational@DeVilbissHC.com**

Ordering Non-Warranty Replacement Parts

Order non-warranty parts and literature from your DeVilbiss provider

## **RETURN AND DISPOSAL**

This device may not be disposed of with household waste. After use of the device, please return the device to the provider for disposal. This device contains electrical and/or electronic components that must be recycled per EU Directive 2012/19 EU-Waste Electrical and Electronic Equipment (WEEE). Non-infectious used accessories (e.g. nasal cannula) can be disposed of as residential waste. The disposal of infectious accessories (e.g. nasal cannula from an infected user) must be made via an approved waste disposal company. Names and addresses can be obtained from the local municipality.

Store used sieve beds in sealed airtight container to minimize release of adsorbed substances. Waste must be handled in accordance with all federal, state, provincial, and local regulations. There are no known hazardous contaminants adsorbed into the molecular sieve therefore used sieve beds may be disposed of as residential waste. Never dispose by means of public sewers or drainage.

## **PROVIDER'S NOTES - Cleaning and Disinfection When There is a Patient Change**

DeVilbiss Healthcare recommends that at least the following procedures be carried out by the manufacturer or a qualified third party between uses by different patients.

The healthcare provider is to assess the needs of the patient, at time of installation, for backup supplies of supplementary oxygen in case of oxygen concentrator or power failure, based on the condition of the patient, the environment in which the patient lives and the ability to resupply the patient with backup supplies of supplementary oxygen. The healthcare provider should reassess as conditions change.

	<b>DANGER</b> Before attempting any cleaning procedures, turn the unit OFF and disconnect from mains power. Risk of electrical shock.
--	--

- i** **NOTE** – Recommendations for preventive maintenance at 3-year intervals are outlined in the Service and Maintenance Guidance below.
  - i** **NOTE** – If the following described complete processing of the concentrator by an appropriately trained individual is not possible, the device should not be used by another patient.
  - i** **NOTE** – If preventive maintenance is due at this time, these procedures should be carried out in addition to the servicing procedures.
1. Use disinfectants safely. Always read the label and product information before use.
  2. Always wear personal protective equipment when performing this procedure. Use suitable gloves and safety glasses. Cover exposed skin on arms to prevent accidental contact with bleach solution that has been applied to the concentrator.
  3. Dispose of all accessories that are not suitable for reuse. This includes but may not be limited to the oxygen tubing, tubing connectors, nasal cannula and/or mask, oxygen outlet connector, and humidifier bottle. Reusing accessories marked for single use may cause risk of cross contamination or loss of performance.
  4. Clean the exterior of the concentrator with a clean lint-free cloth. Heavy soil should be removed with a clean lint-free cloth dampened with clean tap water. A soft bristled brush dampened with clean tap water can be used to remove stubborn soil. Dry the concentrator using a clean lint-free cloth if clean tap water was used to remove soil.
  5. Use 5.25% chlorine bleach (Clorox Regular Liquid Bleach or equivalent). Mix one (1) part bleach with four (4) parts clean tap water in an appropriate clean container. This ratio produces a one (1) part bleach to five (5) total parts solution (1:5). The total volume (amount) of solution required is determined by the number of concentrators in need of disinfection.
  6. Apply the bleach solution in an even manner to the exterior cabinet and power cord using a clean lint-free cloth. The cloth should be dampened only and not dripping of solution. Do not use a spray bottle to apply the solution. Do not saturate the device with the solution. Take care that no solution enters the vent areas on the concentrator base. Avoid over-saturating the exterior cabinet seams so that no solution residue builds up in these areas. Avoid the caster wells located on the bottom of the unit.
  7. Exposure time of the disinfectant solution should be 10 minutes minimum to 15 minutes maximum.
  8. After the recommended exposure time, all surfaces of the concentrator should be wiped with a clean lint-free cloth dampened with drinking quality water no warmer than room temperature. Dry the unit with a dry, clean lint-free cloth. This is to remove residue that may stain or leave a film on the unit, especially after repeated disinfections.
  9. Check the power cord, the plug on the back of the device, the power switch, the circuit breaker, and the LCD display for possible damage. Replace all damaged or worn components.
  10. Check the oxygen concentration. If the device is within specification, the extended life intake bacteria filter does not need to be replaced between patients. If the oxygen concentration is not within specification, the provider should refer to the service manual section on Troubleshooting.

- i NOTE** – There is no portion of the gas pathways through the concentrator that could be contaminated with body fluids under normal conditions.
- The device patient connection may unintentionally become contaminated with expired gases for a single fault condition i.e., a hose internal to the device becomes disconnected. This condition will cause no flow out of the device and/or an alarm condition. Should this occur, refer to the service manual for additional instructions.

## **DISINFECTION**

- i NOTE** – The disinfection process can only be completed by the manufacturer or by an appropriately trained service technician.

	<b>Recommended disinfection interval</b>	<b>Number of disinfection cycles</b>	<b>Compatible disinfection method</b>
Exterior Cabinet, power cord	Between patients	20	1:5 chlorine bleach (5.25%) and water solution
Oxygen tubing, tubing connectors, nasal cannula/mask, oxygen outlet connector, humidifier bottle	Do not clean, replace between patients	N/A	N/A

- i NOTE** – Frequency of inspection and cleaning of filter may be dependent upon environmental conditions like dust and lint. The recommended disinfection interval may be performed when a device is used on the same patient, as determined by clinical staff. Disposable accessories should be replaced according to the accessory manufacturer's instructions.

## **SERVICE AND MAINTENANCE GUIDANCE**

Service and maintenance should only be performed by appropriately trained and authorized Drive DeVilbiss personnel and/or service centers.

<b>DeVilbiss Oxygen Concentrator Preventive Maintenance/Service Guide</b>								
<b>Model</b>	<b>Oxygen Purity Verification</b>	<b>Intake HEPA Filter</b>	<b>Internal Compressor Filter</b>	<b>Final HEPA Filter *</b>	<b>Sieve Beds *</b>	<b>Compressor Cup Seals *</b>	<b>Audible and visual Indicators</b>	<b>AC power cord, power switch, and circuit breaker</b>
555 Series	Every 3-years or between patient uses, whichever comes first.	Inspect every 3- years or between patient uses, whichever comes first. Replace if filter is dirty or damaged or there is a drop in O2 purity.	Inspect in conjunction with compressor service. Replace if filter is dirty or damaged.	Inspect in conjunction with compressor service. Replace if filter is dirty or damaged	When indicated by device performance below specification for oxygen purity, operating pressures and/ or other indications of component wear.	When indicated by device performance below specification for oxygen purity, operating pressures and/or other indications of component wear.	Inspect every 3 years. Replace if defective or damaged.	Inspect between patients. Replace if defective or damaged.

\* Sieve bed, compressor cup seal, compressor filter and final HEPA filter service should only be performed by appropriately trained and certified Drive DeVilbiss service centers.

- i NOTE** – This is a suggested maintenance and service schedule for home oxygen providers. Individual maintenance requirements may vary based upon local operating conditions, regulations, or other circumstances.

## **INITIAL INSPECTION**

- Upon receiving, examine the unit for external damage. If the unit appears to have external damage, please contact DeVilbiss for assistance.
- Check to be sure the intake filter is in place.
- Plug the unit into an electrical outlet, turn the unit "ON" and check the audible/visual alarms. When the unit is turned "ON," the LCD display shows a Drive DeVilbiss logo and the hour meter and an audible signal will briefly alarm confirming that the LCD display and audible signal are functioning properly. The unit will then operate in "start up" mode with the Startup Period Low O2 symbol shown on the LCD display until a normal oxygen level is achieved. When a normal oxygen level is achieved, the Startup Period Low O2 symbol turns off and the Green Normal Oxygen symbol shows on the LCD display. The "start up" period may take up to 15 minutes. If the LCD display DOES NOT illuminate or the audible alarm DOES NOT sound, this indicates the alert system is not functioning properly. Refer to the Troubleshooting chart or contact DeVilbiss for assistance.
- Set the oxygen flow at the maximum recommended flow rate and allow the unit to run for 20 minutes. The internal oxygen sensor monitors the oxygen purity. If the oxygen is within specification, the Green Normal Oxygen symbol will be illuminated. If the Yellow Low O2 symbol is illuminated, refer to the Service Manual or contact DeVilbiss for assistance.

5. With unit still running, unplug to test the power fail alarm. If the power fail alarm does not provide an audible alert, refer to the Service Manual or contact DeVilbiss for assistance.

**i** **NOTE:** *When there is a power outage, turn the unit's power switch to OFF. When power is restored, turn the unit's power switch to ON to check the audible/visual alarm functions.*

## **OXYGEN PROVIDER PREVENTIVE MAINTENANCE GUIDANCE**

**i** **NOTE** – *Scheduled maintenance should be performed in accordance with the Preventive Maintenance/Service Guide table above or Between Patient Uses.*

1. Discard all oxygen tubing, cannula/mask, oxygen outlet connector and humidifier bottle.
2. Follow the Cleaning and Disinfection Instructions in the IFU.
3. Clean the concentrator exterior cabinet and inspect/replace filters in accordance with the table above.
4. Inspect all plugs, cords, and components. Replace any damaged or worn components.
5. Check oxygen concentration with a calibrated oxygen analyzer and record the oxygen percentage. If the concentration is not within specification, refer to troubleshooting section of the IFU or the Service Manual.
6. Record the unit hours of use, the hour meter is shown on the LCD display for a few seconds upon initial power up.
7. Verify Audible Alert and LCD display at each service at startup and while operating.
8. Turn the oxygen concentrator on and allow the unit to run for at least 20 minutes. With the unit still running, unplug to test the power fail alarm. If the power fail alarm does not provide an audible alert, refer to the Service Manual or contact DeVilbiss for assistance.

Install, use and maintain the 555 Series 5L Compact Oxygen Concentrator following this instruction guide to minimize the environmental impact of the oxygen concentrator through its expected life. The oxygen concentrator consumes 290 watts maximum during normal use. Distilled water can be used as needed for humidification of the delivered oxygen. The Intake Filter and Final Bacterial Filter are disposable and could need to be replaced twice during the expected service life. Other byproducts created during the normal use of the oxygen concentrator are heat, noise and nitrogen gas. Follow instructions to minimize the effects of heat and noise. Nitrogen gas discharged by the oxygen concentrator is quickly dissipated back into room air. The oxygen concentrator contains no hazardous substances.

# ÍNDICE

Advertencias y precauciones . . . . .	ES - 23
Glosario de símbolos . . . . .	ES - 26
Introducción . . . . .	ES - 27
Uso previsto . . . . .	ES - 27
Contraindicaciones . . . . .	ES - 27
Indicaciones de uso . . . . .	ES - 27
Rendimiento esencial . . . . .	ES - 27
Vida útil . . . . .	ES - 27
Por qué su médico le recetó oxigenoterapia . . . . .	ES - 27
Cómo funciona el concentrador de oxígeno DeVilbiss . . . . .	ES - 28
Piezas importantes del concentrador . . . . .	ES - 29
Accesorios . . . . .	ES - 30
Preparación del concentrador de oxígeno . . . . .	ES - 31
Conexión del tubo de oxígeno con humidificación . . . . .	ES - 32
Funcionamiento del concentrador de oxígeno DeVilbiss . . . . .	ES - 33
Operación del OSD® DeVilbiss . . . . .	ES - 34
Sistema de oxígeno de reserva . . . . .	ES - 34
Cuidado del concentrador de oxígeno DeVilbiss . . . . .	ES - 34
Limpieza . . . . .	ES - 35
Solución de problemas . . . . .	ES - 35
Descripción general de alarmas e indicadores de servicio . . . . .	ES - 37
Especificaciones . . . . .	ES - 38
Información sobre compatibilidad electromagnética . . . . .	ES - 39
Declaración de ciberseguridad . . . . .	ES - 39
Garantía . . . . .	ES - 39
Presentación de reclamos de garantía . . . . .	ES - 40
Pedido y devolución de piezas . . . . .	ES - 40
Devolución y eliminación . . . . .	ES - 40
Notas del proveedor . . . . .	ES - 41
Desinfección . . . . .	ES - 42
Guía de servicio y mantenimiento . . . . .	ES - 42
Inspección inicial . . . . .	ES - 42
Guía de mantenimiento preventivo del proveedor de oxígeno . . . . .	ES - 43

	<b>ADVERTENCIA</b> En ciertas circunstancias, la oxigenoterapia puede ser peligrosa. Solicite asesoramiento médico antes de usar un concentrador de oxígeno.
--	---

## Información del médico:

Nombre del médico: \_\_\_\_\_ Teléfono: \_\_\_\_\_

Dirección: \_\_\_\_\_ Ciudad: \_\_\_\_\_ Estado: \_\_\_\_\_ País: \_\_\_\_\_

## Información de prescripción:

Nombre: \_\_\_\_\_ Litros de oxígeno por minuto \_\_\_\_\_ en reposo: \_\_\_\_\_

durante la actividad: \_\_\_\_\_ otro: \_\_\_\_\_ Uso de oxígeno por día Horas: \_\_\_\_\_ Minutos: \_\_\_\_\_

Comentarios: \_\_\_\_\_

**Número de serie del concentrador de oxígeno DeVilbiss de 5 litros:** \_\_\_\_\_

## Información del proveedor del equipo DeVilbiss:

Persona encargada de la instalación: \_\_\_\_\_

Esta guía de instrucciones fue revisada conmigo, y se me informó sobre el uso seguro y el cuidado del concentrador de oxígeno DeVilbiss.

Firma: \_\_\_\_\_ Fecha: \_\_\_\_\_

# ADVERTENCIAS Y PRECAUCIONES

## MEDIDAS DE SEGURIDAD IMPORTANTES

Lea esta guía en su totalidad antes de usar el concentrador DeVilbiss. En toda la guía se indican medidas de seguridad importantes. Preste especial atención a toda la información de seguridad. La información relacionada con situaciones de peligro inminente y potencial se resalta con estos términos:

 **PELIGRO**  
Indica una situación de peligro inminente que podría provocar la muerte o lesiones graves al usuario o al operador si no se evita.

 **ADVERTENCIA**  
Indica una situación de peligro potencial que podría provocar la muerte o lesiones graves al usuario o al operador si no se evita.

 **PRECAUCIÓN**  
Indica una situación de peligro potencial que podría provocar lesiones o daño a los bienes o al dispositivo si no se evita.

 **IMPORTANTE**  
Indica información importante que debe conocer.

 **NOTA**  
Indica observaciones, consejos útiles, recomendaciones e información.

## LEA TODAS LAS INSTRUCCIONES ANTES DE USAR EL DISPOSITIVO.

 **PELIGRO**

- Deben exhibirse visiblemente carteles de PROHIBIDO FUMAR cuando el concentrador esté en uso.
- El oxígeno provoca una combustión rápida. No fume mientras su concentrador de oxígeno esté en funcionamiento o cuando se encuentre cerca de una persona que esté usando oxigenoterapia.
- Fumar durante la oxigenoterapia es peligroso y es probable que cause quemaduras faciales o la muerte. No permita fumar dentro de la misma habitación donde se encuentra el concentrador de oxígeno o cualquier accesorio que transporte oxígeno.
- Si tiene intención de fumar, siempre debe apagar el concentrador de oxígeno, retirar la cánula y salir de la habitación donde se encuentra la cánula, la mascarilla o el concentrador de oxígeno. Si no puede salir de la habitación, antes de fumar, debe esperar 10 minutos después de haber apagado el concentrador de oxígeno.
- El oxígeno facilita el inicio y la propagación de un incendio. No deje la cánula nasal ni la mascarilla sobre cubrecamas o almohadones si el concentrador de oxígeno está encendido pero no está en uso. El oxígeno hará que los materiales sean inflamables. Apague el concentrador de oxígeno cuando no esté en uso para evitar el enriquecimiento con oxígeno.
- Mantenga el concentrador de oxígeno y la cánula a una distancia mínima de 2 m (6,5 pies) de objetos calientes que generen chispas o de fuentes de llama viva.
- Las llamas vivas durante la oxigenoterapia son peligrosas y es probable que provoquen un incendio o la muerte. No permita llamas vivas a menos de 2 m (6,5 pies) del concentrador de oxígeno ni de ningún accesorio que transporte oxígeno.
- Los concentradores de oxígeno DeVilbiss están equipados con un accesorio de salida de mitigación de incendios que evita la propagación del fuego hacia el interior de la unidad.

 **ADVERTENCIA**

- Para evitar descargas eléctricas, no enchufe el concentrador a una toma de CA si el gabinete exterior del concentrador está roto. No retire el gabinete exterior del concentrador. El gabinete exterior solo debe ser retirado por un técnico de servicio calificado. No aplique líquido directamente en el gabinete exterior ni utilice disolventes o productos de limpieza a base de petróleo.
- El uso inadecuado del cable de alimentación y los enchufes puede causar un incendio u otros peligros de descarga eléctrica. No utilice la unidad si el cable de alimentación está dañado.
- Asegúrese de que el cable de alimentación eléctrica esté insertado por completo en el conector del concentrador y que el enchufe del cable de alimentación esté insertado totalmente en un tomacorriente de pared de CA que funcione a la perfección. De lo contrario, puede haber un riesgo de seguridad eléctrica.
- Los accesorios (cánula nasal, mascarillas, tubo de oxígeno, humidificadores) que suministran oxígeno al paciente deben contar con un medio que, en caso de incendio, detenga la propagación del fuego a través del accesorio para la seguridad del paciente y de otras personas. Se debe utilizar un dispositivo de parada de flujo activado por incendio o un fusible térmico, si está disponible, con los accesorios de suministro de oxígeno. Estos tipos de dispositivos de parada de flujo detienen el flujo de oxígeno al paciente en caso de incendio. Este medio de protección contra incendios debe ubicarse lo más cerca posible del paciente.
- Ubique el tubo de oxígeno y los cables de alimentación para evitar riesgos de tropiezo y reducir la posibilidad de enredos o estrangulamiento.
- No lubrique los adaptadores, conexiones, tubos u otros accesorios del concentrador de oxígeno para evitar el riesgo de incendio y quemaduras.
- NO utilice lubricantes, aceites ni grasa.
- Antes de realizar cualquier procedimiento de limpieza, apague la unidad.
- Utilice únicamente lociones o bálsamos a base de agua que sean compatibles con el oxígeno antes de la oxigenoterapia y durante su uso. Nunca use lociones o bálsamos a base de petróleo o aceite para evitar el riesgo de incendio y quemaduras.
- Utilice únicamente piezas de repuesto recomendadas por el fabricante para garantizar el funcionamiento correcto y evitar el riesgo de incendio y quemaduras.
- Mantenga el concentrador de oxígeno fuera del alcance de los niños y las mascotas para evitar un cambio o la pérdida del tratamiento.
- Este dispositivo puede verse afectado si un niño cambia accidentalmente su configuración o introduce objetos extraños en sus aberturas. Supervise a los niños cuando el dispositivo esté en funcionamiento.
- El dispositivo puede verse afectado por el ingreso de insectos o de pelo de mascotas en su interior o por la obstrucción de sus orificios de refrigeración.



## ADVERTENCIA

- Si siente molestias o tiene una emergencia médica mientras está haciendo la oxigenoterapia, busque asistencia médica de inmediato para evitar daños.
- Los pacientes geriátricos, pediátricos o de otro tipo que no puedan comunicar molestias pueden necesitar una mayor supervisión o un sistema de alarma distribuido para transmitir la información sobre molestias o urgencia médica al cuidador responsable para evitar daños.
- El uso de este dispositivo a una altitud superior a los 3000 metros (9840 pies) o superior a una temperatura de 35 °C (95 °F) o superior al 90 % de humedad relativa puede afectar el caudal y el porcentaje de oxígeno y, en consecuencia, la calidad del tratamiento. Consulte las especificaciones para obtener detalles sobre los parámetros evaluados.
- Para asegurarse de recibir la cantidad terapéutica de suministro de oxígeno de acuerdo con su afección médica, el concentrador de oxígeno debe:
  - usarse solo después de que se hayan determinado o prescrito uno o más ajustes de manera individual para usted en sus niveles de actividad específicos.
  - utilizarse con la combinación específica de piezas y accesorios que estén acordes con la especificación del fabricante del concentrador y que se hayan utilizado mientras se determinaban sus ajustes.
- Los ajustes de administración del concentrador de oxígeno deben volver a evaluarse periódicamente para determinar la eficacia del tratamiento.
- Por su seguridad, el concentrador de oxígeno debe utilizarse de acuerdo con la prescripción determinada por su médico.
- En ciertas circunstancias, la oxigenoterapia puede ser peligrosa. Solicite asesoramiento médico antes de usar un concentrador de oxígeno.



## ADVERTENCIA

### NO SEGURO PARA RM



- No introduzca el dispositivo o los accesorios en un entorno de resonancia magnética (RM), ya que puede causar un riesgo inaceptable al paciente o daños al concentrador de oxígeno o a los dispositivos médicos de RM. La seguridad del dispositivo y los accesorios no se ha evaluado en un entorno de RM.
- No utilice el dispositivo ni los accesorios en un entorno con equipos electromagnéticos como escáneres de tomografía computarizada, diatermia, identificación por radiofrecuencia (RFID) y sistemas de seguridad electromagnética (detectores de metales), ya que pueden causar un riesgo inaceptable al paciente o daños al concentrador de oxígeno. Es posible que algunas fuentes electromagnéticas no sean evidentes. Si observa algún cambio inexplicable en el funcionamiento de este dispositivo o si emite sonidos inusuales o estridentes, desenchufe el cable de alimentación y suspenda el uso. Comuníquese con su proveedor de atención en el hogar.
- Este dispositivo es apto para usar en entornos domésticos y sanitarios, excepto en el caso de EQUIPOS QUIRÚRGICOS DE ALTA FRECUENCIA activos cercanos y en la sala protegida contra radiofrecuencia de un SISTEMA ELÉCTRICO MÉDICO para resonancia magnética donde la intensidad de las ALTERACIONES electromagnéticas es alta.
- Debe evitarse el uso de este equipo adyacente a otros equipos o apilado, ya que podría resultar en un funcionamiento inadecuado. Si dicho uso es necesario, este equipo y los otros equipos deben observarse para verificar que funcionen normalmente.
- Los equipos portátiles de comunicaciones por radiofrecuencia (incluidos los periféricos, como los cables de antena y las antenas externas) no deben utilizarse a menos de 30,5 cm (12 pulgadas) de cualquier parte del concentrador de oxígeno, incluidos los cables especificados por el fabricante. De lo contrario, podría deteriorarse el rendimiento de este equipo.
- El uso de accesorios, transductores y cables que no sean los especificados o suministrados por el fabricante de este equipo podría provocar un aumento de las emisiones electromagnéticas o una disminución de la inmunidad electromagnética de este equipo y provocar un funcionamiento inadecuado.



## ADVERTENCIA

### Riesgo de lesiones o daños

- Cuando el dispositivo se usa en los extremos de las especificaciones de funcionamiento ambientales (es decir, temperaturas y humedad máximas) y en una condición de falla única, es decir, con el mal funcionamiento de un solo componente o de su rendimiento, como un conducto de ventilación bloqueado, una entrada de aire bloqueada o una falla del ventilador de enfriamiento interno, el aire que sale de los conductos de ventilación ubicados en el lado derecho de la unidad puede alcanzar temperaturas que podrían causar una lesión por quemadura (consulte los valores de temperatura y tiempo de contacto indicados en las tablas específicas del modelo a continuación).
- Mantenga las partes del cuerpo expuestas, como las manos y los pies, a una distancia mínima de 30,5 cm (12 pulgadas) de los conductos de ventilación para evitar el riesgo de quemaduras. Las condiciones de falla única pueden dar lugar a alertas y alarmas visuales y sonoras.
- **NOTA:** En condiciones normales y de falla única, el concentrador libera aire caliente por la parte inferior de la unidad (conductos de ventilación), lo que puede cambiar el color de las superficies del piso sensibles a la temperatura. El concentrador no debe utilizarse sobre pisos sensibles a las manchas por calor. El fabricante no es responsable de los cambios de color en los pisos.
- Opere la unidad en un lugar seco y fresco con buena ventilación, sobre una superficie dura; evite alfombras o tapetes gruesos. NUNCA bloquee los conductos de entrada de aire o de ventilación. Mantenga la unidad a una distancia mínima de 30,5 cm (12 pulgadas) de cualquier cortina de pared o cualquier otro objeto que pueda impedir el flujo adecuado de aire hacia dentro y fuera del concentrador de oxígeno. Se necesita un flujo de aire adecuado para evitar el sobrecalentamiento del concentrador de oxígeno. NO coloque el concentrador cerca de ninguna fuente de calor, como registros de aire caliente o calentadores. El sobrecalentamiento del concentrador de oxígeno puede provocar una salida baja de oxígeno y un riesgo de quemaduras.
- La entrada de aire y la ventilación del concentrador de oxígeno deben ubicarse en un lugar bien ventilado. NO opere la unidad en un espacio cerrado o restringido, como un armario, baño, etc. Evite utilizar el dispositivo cerca de contaminantes generados por humo y vapores.
- Si ocurre una condición de falla única en condiciones ambientales extremas, las siguientes temperaturas superficiales del dispositivo pueden exceder los 41 °C (106 °F). Consulte la Tabla 1 a continuación para conocer la temperatura máxima específica del modelo y la guía de contacto seguro:

Tabla 1 - Serie 555DS

Descripción	Temperatura máxima		Tiempo máximo de contacto seguro
	Serie 555DS		
	°F	°C	
Conexión de salida de oxígeno	140,0	60,0	Menos de 1 minuto
Cánula en la conexión de salida de oxígeno	112,8	44,9	Menos de 10 minutos
Interruptor de encendido	121,8	49,9	Menos de 10 minutos
Ventilación de escape Aire	183,6	84,2	Menos de 1 segundo
Perilla de control de flujo	121,5	49,7	Menos de 10 minutos
Aleta de plástico de ventilación de escape	153,0	67,2	Menos de 10 segundos
Gabinete exterior (cubierta trasera)	128,0	53,3	Menos de 10 minutos
Disyuntor de superficie externa	133,3	56,3	Menos de 1 minuto
Conector de alimentación IEC	127,0	52,8	Menos de 10 minutos

Consulte Partes importantes de su concentrador en esta guía de instrucciones para conocer la ubicación de las piezas accesibles que se enumeran en la tabla.

## PRECAUCIÓN

- La legislación federal (de los EE. UU.) restringe la venta de este dispositivo por parte o por orden de un médico.
- Es muy importante que siga su prescripción de oxígeno. No aumente ni disminuya el caudal de oxígeno; consulte a su médico.
- No se recomienda el uso de productos químicos abrasivos (incluido el alcohol). Si es necesaria una limpieza bactericida, debe utilizarse un producto sin alcohol para evitar daños accidentales.











































## PRECAUCIÓN

- Para evitar posibles lesiones o pérdida del tratamiento, apague el dispositivo y desconéctelo del paciente antes de moverlo.

**¡ IMPORTANTE** No realice el servicio técnico ni la limpieza de este dispositivo mientras esté en uso con un paciente. El dispositivo está clasificado como IP21, lo que significa que está protegido contra el acceso de los dedos a piezas peligrosas y contra la caída vertical de gotas de agua.

- Este dispositivo contiene piezas eléctricas o electrónicas. Siga las ordenanzas gubernamentales y los planes de reciclaje locales con respecto a la eliminación de los componentes del dispositivo.
- El equipo no es apto para usar en presencia de una mezcla anestésica inflamable con aire o con oxígeno u óxido nítrico.

## GLOSARIO DE SÍMBOLOS

 <p>Es obligatorio leer y comprender las instrucciones de funcionamiento antes del uso.</p> <p><b>i</b> Este símbolo tiene un fondo azul en la etiqueta del producto.</p>	 <p>APAGADO ENCENDIDO</p>	 <p>Rango de temperatura de funcionamiento de +5 a +35 °C (de +41 a +95 °F)</p>	 <p>Rango de presión atmosférica de 715 a 1013 hPa (nivel aproximado del mar a 9840 pies)</p>
 <p>Peligro de descarga eléctrica. El gabinete exterior debe ser retirado únicamente por personal autorizado.</p> <p><b>i</b> Este símbolo tiene un fondo amarillo en la etiqueta del producto.</p>	 <p>Fabricante</p>	 <p>Transporte y almacenamiento Rango de humedad relativa Del 15 % al 90 %, sin condensación</p>	 <p>Transporte y almacenamiento Rango de temperatura De -25 °C (-13 °F) a 70 °C (158 °F)</p>
 <p>Peligro: No fumar cerca del paciente o del dispositivo.</p> <p><b>i</b> Este símbolo tiene un círculo rojo y una barra diagonal en la etiqueta del producto.</p>	 <p>Corriente alterna</p>	 <p>Número de serie</p>	 <p>Marca CE europea</p>
 <p>No usar aceite, grasa ni lubricantes</p> <p><b>i</b> Este símbolo tiene un círculo rojo y una barra diagonal en la etiqueta del producto.</p>	 <p>Pieza aplicada tipo BF</p>	 <p>Dispositivo médico</p>	 <p>Mantener la unidad seca.</p>
 <p>No usar cerca de calor o de llamas vivas</p> <p><b>i</b> Este símbolo tiene un círculo rojo y una barra diagonal en la etiqueta del producto.</p>	 <p>Equipo de clase II</p>	 <p>Oxígeno normal <b>i</b> Este símbolo es verde sobre un fondo negro.</p>	 <p>Protección contra el ingreso: Protegido contra el acceso de los dedos a piezas peligrosas; protegido contra la caída vertical de gotas de agua.</p>
 <p>No desarmar</p> <p><b>i</b> Este símbolo tiene un círculo rojo y una barra diagonal en la etiqueta del producto.</p>	 <p>Símbolo de nota e información <b>i</b> Este símbolo se utiliza en todo este manual para indicar observaciones, consejos útiles, recomendaciones e información.</p>	 <p>Salida de oxígeno marcada con un rango nominal de presión de gas y un rango nominal de caudal de gas.</p>	 <p>Este dispositivo contiene piezas eléctricas o electrónicas que deben reciclarse según la Directiva de la UE 2012/19/EU: Residuos de aparatos eléctricos y electrónicos (RAEE).</p>
 <p>No seguro para entorno de resonancia magnética Este símbolo tiene un círculo rojo y una barra diagonal en la etiqueta del producto.</p>	 <p>Número de catálogo</p>	 <p>Oxígeno bajo <b>i</b> Este símbolo es amarillo sobre un fondo negro.</p>	 <p>PRECAUCIÓN: La legislación federal (de los EE. UU.) restringe la venta de este dispositivo por parte o por orden de un médico.</p>
 <p>Advertencia general <b>i</b> Este símbolo se utiliza en todo este manual para indicar situaciones peligrosas que deben evitarse.</p>	 <p>Representante autorizado en Europa</p>	 <p>Consultar las instrucciones de uso</p>	 <p>Identificador único del dispositivo</p>
 <p>Información importante <b>i</b> Este símbolo se utiliza en todo este manual para indicar información importante que debe conocer.</p>	 <p>Número de lote</p>	 <p>Se requiere servicio técnico <b>i</b> Este símbolo es rojo sobre un fondo negro.</p>	 <p>Visualización del caudal Caudal máximo recomendado: 5 l/m</p>
 <p>O2 bajo durante el período inicial (&lt;85,0 %) <b>i</b> Este símbolo es amarillo sobre un fondo negro.</p>	 <p>Medidor de horas</p>	 <p>Marca de aprobación de TÜV Rheinland C-US.</p>	 <p>Advertencia: el gas oxígeno excede la temperatura. <b>i</b> Este símbolo es rojo sobre un fondo negro.</p>
 <p>Representante autorizado en Suiza</p>	 <p>Es necesario tener precaución al operar el dispositivo.</p>	 <p>Aumento del caudal en el sentido horario Disminución del caudal en el sentido antihorario.</p>	

## **INTRODUCCIÓN**

Esta guía de instrucciones le proporcionará información sobre el uso del concentrador de oxígeno DeVilbiss. Asegúrese de leer y comprender esta guía antes de utilizar la unidad. En toda la guía se indican medidas de seguridad importantes. Preste especial atención a toda la información de seguridad. Comuníquese con su proveedor del equipo DeVilbiss si tiene alguna pregunta.

## **USO PREVISTO**

El concentrador de oxígeno compacto DeVilbiss 555 de 5 litros está diseñado para proporcionar oxígeno suplementario a pacientes adultos que requieren oxigenoterapia.

## **CONTRAINDICACIONES**

No se conocen.

## **INDICACIONES DE USO**

El concentrador de oxígeno compacto DeVilbiss 555 de 5 l está diseñado para proporcionar oxígeno suplementario a pacientes adultos que requieren oxigenoterapia. El dispositivo puede utilizarse en el hogar o en un centro de salud. No está diseñado para ser un soporte vital.

## **RENDIMIENTO ESENCIAL**

El rendimiento esencial del concentrador de oxígeno es administrar un flujo continuo de gas enriquecido con oxígeno. Las alarmas visuales y sonoras indican si el dispositivo no cumple con las especificaciones o si se ha detectado una falla. Si el rendimiento esencial del concentrador de oxígeno se pierde o se deteriora, el dispositivo produce menos del 85 % de oxígeno, lo que genera una alarma de O<sub>2</sub> bajo.

## **VIDA ÚTIL**

La vida útil prevista del concentrador de oxígeno compacto de 5 litros de la serie 555, que incluye la realización de cualquier servicio técnico o mantenimiento necesario, es de 5 años. La vida útil prevista se basa en el funcionamiento del dispositivo de acuerdo con todas las pautas del fabricante para el uso seguro, el mantenimiento, el servicio técnico, el almacenamiento, el envío, la manipulación y el funcionamiento general.

La vida útil real de la unidad y, en particular, la vida útil de ciertos subcomponentes, incluidos los filtros, los lechos de tamiz y las juntas tipo copa del compresor, variarán según una serie de variables, como el entorno de funcionamiento, el entorno de almacenamiento, el envío, la manipulación, la realización del mantenimiento preventivo y la frecuencia e intensidad de uso.

El concentrador de oxígeno compacto de 5 litros de la serie 555 tiene sensores internos y sistemas de diagnóstico diseñados para monitorear el rendimiento del sistema, lo que incluye la concentración de oxígeno (pureza), el caudal y la temperatura. El concentrador de oxígeno compacto de 5 litros de la serie 555 alertará al usuario cuando el dispositivo requiera mantenimiento o servicio técnico. Consulte las secciones Solución de problemas y Mantenimiento para obtener información más detallada.



### **NOTA**

Drive DeVilbiss recomienda hacer funcionar el concentrador de oxígeno compacto de 5 litros de la serie 555 durante al menos 30 minutos después de encenderlo para optimizar su vida útil. Los períodos de funcionamiento más cortos, el funcionamiento en condiciones extremas de temperatura/humedad o en presencia de contaminantes, o las condiciones de manipulación y almacenamiento fuera de las especificadas, pueden afectar el funcionamiento confiable a largo plazo del producto.

## **POR QUÉ SU MÉDICO LE RECETÓ OXIGENOTERAPIA**

En la actualidad, muchas personas padecen enfermedades cardíacas, pulmonares y otras afecciones respiratorias. Muchas de esas personas pueden beneficiarse con la oxigenoterapia. El cuerpo necesita un suministro constante de oxígeno para funcionar correctamente. Su médico le recetó oxigenoterapia porque no recibe suficiente oxígeno solo del aire ambiental. La oxigenoterapia aumentará la cantidad de oxígeno que recibe su cuerpo.

La oxigenoterapia no es adictiva. Su médico le recetó un caudal de oxígeno específico para mejorar síntomas tales como dolores de cabeza, somnolencia, confusión, fatiga o aumento de la irritabilidad. Si estos síntomas persisten después de comenzar su programa de oxigenoterapia, consulte a su médico.

El ajuste de la administración de oxígeno debe determinarse para cada paciente de forma individual con la configuración del equipo que se utilizará, incluidos los accesorios.

La colocación y ubicación adecuadas de las puntas de la cánula nasal en la nariz es fundamental para la cantidad de oxígeno que se administra al sistema respiratorio del paciente.

Los ajustes de administración del concentrador de oxígeno deben volver a evaluarse periódicamente para determinar la eficacia del tratamiento.

## **CÓMO FUNCIONA EL CONCENTRADOR DE OXÍGENO DEVILBISS**

Los concentradores de oxígeno son la fuente de oxigenoterapia más confiable, eficiente y conveniente disponible en la actualidad. El concentrador de oxígeno funciona con electricidad. La unidad separa el oxígeno del aire ambiental, lo que permite que se le administre oxígeno suplementario de alta pureza a través de la salida de oxígeno. Aunque el concentrador filtra el oxígeno en una habitación, no afecta la cantidad normal de oxígeno presente en esa habitación. Si la pureza del oxígeno cae por debajo del nivel aceptable, la pantalla mostrará un símbolo amarillo de oxígeno bajo, y sonará una señal intermitente.

Si la pureza del oxígeno sigue bajando al nivel bajo crítico, el símbolo de la llave roja (Se requiere servicio técnico) aparecerá en la pantalla, y sonará una señal intermitente. Consulte la sección Solución de problemas de esta guía. No intente realizar ningún otro mantenimiento. Comuníquese inmediatamente con el técnico de servicio si el problema no se resuelve.



### **IMPORTANTE**

- No realice el servicio técnico ni la limpieza de este dispositivo mientras esté en uso.
- El concentrador de oxígeno compacto de 5 litros de la serie 555, sus piezas y accesorios están especificados para usarse con caudales de 0,5 l/m a 5 l/m.

## PIEZAS IMPORTANTES DEL CONCENTRADOR

Familiarícese con el concentrador de oxígeno DeVilbiss antes de usarlo.

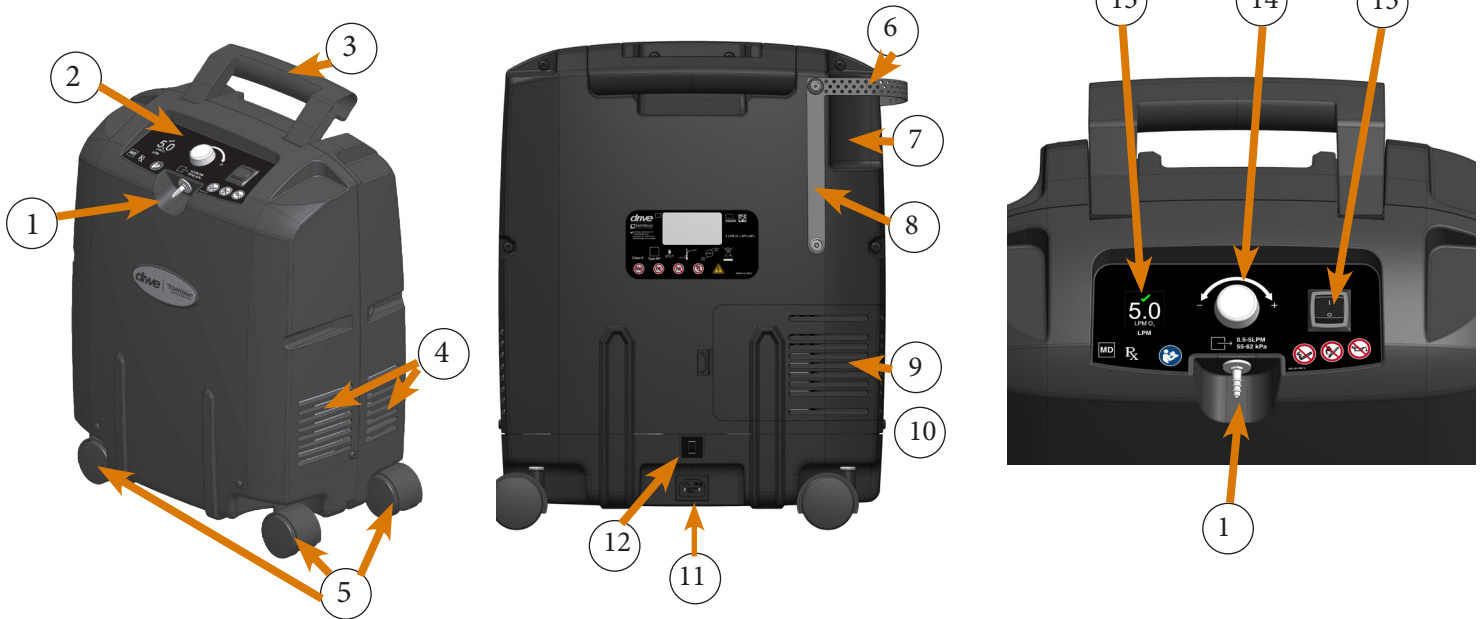

### VISTA FRONTAL/LATERAL (FIGURA A)

1. Accesorio de salida de oxígeno
2. Panel de control
3. Mango
4. Conductos de ventilación
5. Ruedas giratorias

### VISTA POSTERIOR (FIGURA B)

6. Correa del frasco humidificador
7. Soporte para el frasco humidificador
8. Sujeción del cable de alimentación
9. Puerta del filtro de entrada
10. Filtro de entrada (dentro de la puerta del filtro de entrada)
11. Conector de alimentación IEC
12. Disyuntor: reinicia la unidad después de un apagado por sobrecarga eléctrica

### Ubicación del filtro de entrada



### DETALLE DEL PANEL DE CONTROL (FIGURA C)

13. Pantalla digital
14. Perilla de ajuste del caudal
15. Interruptor de alimentación

| = ENCENDIDO

O = APAGADO



#### ADVERTENCIA

Cuando el dispositivo se utiliza en condiciones extremas de funcionamiento o en condición de falla única, la temperatura del aire de escape cerca de los conductos de ventilación en la parte inferior de la unidad puede exceder los 41 °C (106 °F). Mantenga las partes del cuerpo expuestas, como las manos y los pies, a una distancia mínima de 30,5 cm (12 pulgadas) de los conductos de ventilación para evitar el riesgo de quemaduras.

### Para conectar/desconectar el cable de alimentación con bloqueo tipo V

1. Para conectar el cable de alimentación, insértelo en el conector IEC del concentrador. El extremo del cable de alimentación hace un chasquido cuando queda bloqueado en su lugar.
2. Para desconectar el cable de alimentación, a) presione la lengüeta amarilla del conector del cable de alimentación, b) tire del cable de alimentación del conector IEC del concentrador.

**NOTA:** El cable de alimentación se bloquea en su lugar. No intente retirarlo con fuerza; primero debe presionar la lengüeta de bloqueo para retirar el cable de alimentación.

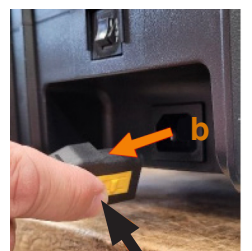



## **ACCESORIOS**

Humidificador de burbujas .....	Salter Labs 7600 o equivalente
Cánula nasal de alto flujo.....	Salter Labs 1600HF o equivalente
Filtro recomendado	
Filtro de entrada del compresor.....	Drive DeVilbiss 555D-615
Válvula de cánula Firesafe.....	RES010

Consulte las instrucciones de uso del fabricante del accesorio. La administración de un flujo continuo admite el uso de una mascarilla o cualquier cánula nasal, cuyo tamaño se puede ajustar acorde a su prescripción según lo recomendado por el personal clínico, quien también debe aconsejarle sobre el uso, el mantenimiento y la limpieza adecuados.

	<p><b>ADVERTENCIA</b></p> <p>Los accesorios (cánula nasal, mascarillas, tubo de oxígeno, humidificadores, etc.) que suministran oxígeno al paciente deben contar con un medio que, en caso de incendio, detenga la propagación del fuego a través del accesorio para la seguridad del paciente y de otras personas. Se debe utilizar un dispositivo de parada de flujo activado por incendio o un fusible térmico, si está disponible, con los accesorios de suministro de oxígeno. Estos tipos de dispositivos de parada de flujo detienen el flujo de oxígeno al paciente en caso de incendio. Este medio de protección contra incendios debe ubicarse lo más cerca posible del paciente.</p> <ul style="list-style-type: none"><li>▶ No utilice accesorios, piezas desmontables ni materiales no descritos en las instrucciones de uso.</li><li>▶ No modifique el concentrador de oxígeno ni los accesorios.</li><li>▶ Es muy importante que siga su prescripción de oxígeno. No aumente ni disminuya el caudal de oxígeno; consulte a su médico.</li><li>▶ Hay muchos tipos de humidificadores, tubos de oxígeno y cánulas/mascarillas que se pueden usar con este dispositivo. Ciertos humidificadores y accesorios pueden afectar el funcionamiento del dispositivo.</li><li>▶ No conecte este concentrador de oxígeno con otros equipos no descritos en las instrucciones de uso.</li></ul>
--	--

	<p><b>PRECAUCIÓN</b></p> <ul style="list-style-type: none"><li>• Las piezas o accesorios incompatibles pueden provocar un deterioro del rendimiento.</li><li>• Los accesorios del humidificador pueden crear un riesgo si se llenan en exceso o se desbordan sobre el concentrador de oxígeno. Si se derrama exceso de líquido sobre el concentrador de oxígeno, este podría funcionar incorrectamente.</li></ul>
---	---

	<p><b>NOTA</b></p> <ul style="list-style-type: none"><li>• El dispositivo solo debe utilizarse con humidificadores de burbujas diseñados para utilizarse con caudales de hasta 5 litros por minuto y 8,5 psi de presión.</li><li>• Entre el concentrador y el paciente, se permite un tubo de oxígeno resistente al aplastamiento de 15,2 metros (50 pies) como máximo, más una cánula de 2,1 metros (7 pies) y un humidificador de burbujas.</li><li>• El personal clínico o su proveedor deben verificar la compatibilidad del concentrador de oxígeno y de todas las piezas utilizadas para conectar al paciente antes de su uso.</li><li>• Es posible que el personal clínico o su proveedor hayan predefinido el caudal de oxígeno para que no se pueda modificar.</li><li>• Su médico le ha recetado una cánula nasal o una mascarilla facial. En la mayoría de los casos, ya está conectada al tubo de oxígeno. Si no es así, siga las instrucciones del fabricante para conectarla.</li></ul>
--	---

## **PREPARACIÓN DEL CONCENTRADOR DE OXÍGENO**

1. Con el interruptor de alimentación del dispositivo en la posición de apagado (figura A), inserte el cable de alimentación en el conector IEC ubicado en la parte posterior del dispositivo (figura B). Inserte el otro extremo del cable de alimentación en el tomacorriente de pared como se muestra a continuación (figura C).

**A**



**B**

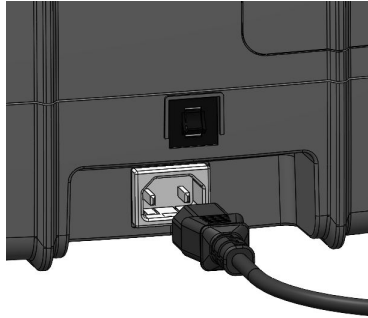

**C**



2. Coloque la unidad cerca de un tomacorriente eléctrico en la habitación donde pasa la mayor parte del tiempo.
3. Coloque la unidad sobre una superficie plana a una distancia mínima de 30,5 cm (12 pulgadas) de las paredes, las cortinas o cualquier otro objeto que pueda impedir el flujo adecuado de aire que entra y sale del concentrador de oxígeno. El concentrador de oxígeno debe colocarse en un lugar bien ventilado para evitar contaminantes o vapores.
4. Antes de utilizar la unidad, compruebe siempre que la puerta del filtro y los conductos de ventilación (ubicados a los lados de la unidad) estén limpios. La limpieza adecuada se explica en la sección Cuidado del concentrador de oxígeno DeVilbiss de estas instrucciones de uso.
5. Conecte el tubo de oxígeno al conector de salida de oxígeno (Figura D).

**D**

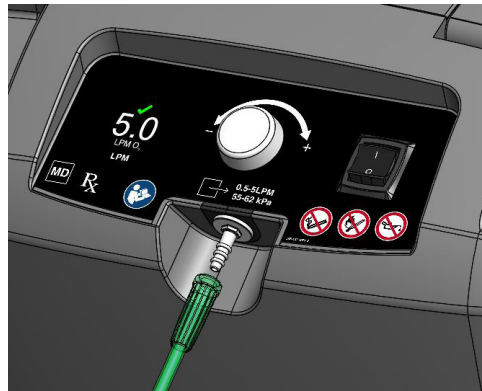

## CONEXIÓN DEL TUBO DE OXÍGENO CON HUMIDIFICACIÓN

1. Siga los pasos 1 al 4 anteriores para conectar el dispositivo a la alimentación de CA y ubicarlo para su uso.
2. Si su médico le recetó un humidificador de oxígeno como parte de su tratamiento, siga estos pasos (si utiliza un prellenado, vaya al paso b):
  - a. Llene el frasco humidificador con agua destilada.
  - b. Inserte el humidificador en el soporte y sujételo con la correa del humidificador (Figura E).
  - c. Enrosque la tuerca mariposa ubicada en la parte superior del frasco humidificador al tubo del humidificador. Asegúrese de que quede bien ajustada (Figura F).
  - d. Conecte el otro extremo del tubo del humidificador al accesorio de salida de oxígeno del concentrador de oxígeno compacto de 5 litros de la serie 555 (Figura G).
  - e. Conecte el tubo de oxígeno del paciente directamente al accesorio de salida del frasco humidificador (Figura H).

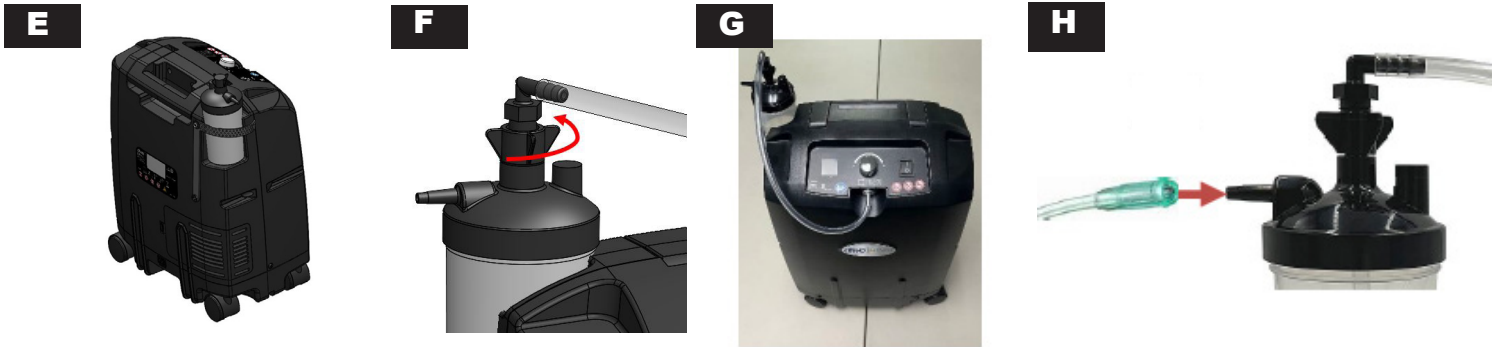

### ADVERTENCIA

El uso incorrecto del cable de alimentación y los enchufes puede causar quemaduras, incendios u otros peligros de descarga eléctrica. No utilice la unidad si el cable de alimentación está dañado.



### ADVERTENCIA

Asegúrese de que el cable de alimentación esté insertado por completo en el conector del concentrador y que el enchufe del cable de alimentación esté insertado totalmente en un tomacorriente de pared de CA que funcione a la perfección.

De lo contrario, puede haber un riesgo de seguridad eléctrica.



- i** **NOTA:** No conecte a un tomacorriente eléctrico que esté controlado por un interruptor de pared.
- i** **NOTA:** Para mover la unidad, agarre con firmeza el mango ubicado en la parte superior, para hacer rodar o levantar la unidad si hay obstáculos en el camino.
- i** **NOTA:** Su médico le ha recetado una cánula nasal o una mascarilla facial. En la mayoría de los casos, ya está conectada al tubo de oxígeno. Si no es así, siga las instrucciones del fabricante para conectarla.
- i** **NOTA:** Su proveedor de atención médica debe verificar la compatibilidad del concentrador de oxígeno y de todas las piezas utilizadas para conectar al paciente antes de su uso.
- i** **NOTA:** (solo unidades de 120 voltios) El enchufe del concentrador de oxígeno DeVilbiss tiene una pata más ancha que la otra. Para reducir el riesgo de descarga eléctrica, este enchufe está diseñado para encajar en un tomacorriente de pared de una sola manera. No intente anular esta función de seguridad.
- i** **NOTA:** Para verificar que el concentrador de oxígeno y los accesorios funcionen correctamente, haga lo siguiente. 1. Revise el flujo de salida colocando el extremo de la cánula nasal debajo de la superficie de una taza medio llena de agua y vea si se forman burbujas. 2. Compruebe que el sistema no tenga fugas doblando las puntas nasales y apretándolas firmemente para detener el flujo de oxígeno. Mire la pantalla LCD para ver que el caudal de la pantalla baje a cero. Si el caudal mostrado no baja a cero, revise que no haya fugas en ninguna de las conexiones. Las piezas que se deben revisar en busca de fugas son las conexiones del tubo, el frasco humidificador y otros accesorios, como los cortafuegos. Repita estos pasos hasta que el caudal mostrado baje a cero. 3. Comuníquese con su proveedor o con su técnico de servicio de inmediato si tiene algún problema.

## FUNCIONAMIENTO DEL CONCENTRADOR DE OXÍGENO DEVILBISS

1. Presione el interruptor de alimentación para ponerlo en la posición de ENCENDIDO. Cuando la unidad se enciende, la pantalla LCD muestra el logotipo de Drive DeVilbiss y el medidor de horas. Una alarma suena brevemente para confirmar que la pantalla LCD y la señal sonora funcionan correctamente. La unidad funciona en modo de “arranque” mientras el símbolo de O<sub>2</sub> bajo, que indica el período de inicio, aparece en la pantalla LCD hasta que se alcanza un nivel normal de oxígeno. Cuando se alcanza un nivel normal de oxígeno, el símbolo de O<sub>2</sub> bajo correspondiente al período de inicio se apaga y el símbolo de oxígeno normal aparece en la pantalla LCD. El período de “arranque” puede tardar hasta 15 minutos.
2. Compruebe que el ajuste de caudal que aparece en la pantalla LCD coincida con el caudal de oxígeno prescrito.
3. Ejemplo: Pantalla LCD que muestra un caudal de 5,0 litros por minuto 
4. El concentrador DeVilbiss está listo para usar. Coloque correctamente la cánula con las puntas nasales hacia arriba y luego introduzca las puntas en la nariz. Pase el tubo de la cánula por encima de las orejas y colóquelo delante del cuerpo (Figura I).





I

 <b>PELIGRO</b> <ul style="list-style-type: none"><li>• El oxígeno provoca una combustión rápida.</li><li>• No fume mientras su concentrador de oxígeno esté en funcionamiento o cuando se encuentre cerca de una persona que esté usando oxigenoterapia.</li><li>• Mantenga el concentrador de oxígeno y la cánula a una distancia mínima de 2 m (6,5 pies) de objetos calientes que generen chispas o de fuentes de llama viva.</li><li>• Los concentradores de oxígeno DeVilbiss están equipados con un accesorio de salida de mitigación de incendios que evita la propagación del fuego hacia el interior de la unidad.</li></ul>	 <b>NO FUMAR</b>
--	--

 <b>PELIGRO</b> <ul style="list-style-type: none"><li>• El oxígeno facilita el inicio y la propagación de un incendio.</li><li>• No deje la cánula nasal ni la mascarilla sobre cubrecamas o almohadones si el concentrador de oxígeno está encendido pero no está en uso; el oxígeno hará que los materiales sean inflamables.</li><li>• Apague el concentrador de oxígeno cuando no esté en uso para evitar el enriquecimiento con oxígeno.</li></ul>
---

 <b>ADVERTENCIA</b> <p>Para evitar la propagación de un incendio desde el paciente a la unidad a través de la cánula, se debe ubicar un medio de protección contra incendios lo más cerca posible del paciente. Comuníquese con su proveedor para obtener este medio de protección.</p>
---

 <b>PRECAUCIÓN</b> <p>Cuando la unidad se enciende, como parte del proceso normal de inicio, la pantalla LCD debe aparecer en la pantalla digital y debe sonar una alarma. Si la pantalla digital NO se enciende o la alarma NO suena, se trata de una indicación de que el sistema de alerta no está funcionando correctamente. Consulte la tabla Solución de problemas y comuníquese con su proveedor de oxígeno DeVilbiss si es necesario.</p>
---

 <b>PRECAUCIÓN</b> <p>Es muy importante que siga su prescripción de oxígeno. No aumente ni disminuya el caudal de oxígeno; consulte a su médico.</p>
--

**i** **NOTA:** DeVilbiss recomienda hacer funcionar el concentrador de oxígeno DeVilbiss durante al menos 30 minutos después de encenderlo para optimizar su vida útil. Los períodos de funcionamiento más cortos, el funcionamiento en condiciones extremas de temperatura/humedad o en presencia de contaminantes, o las condiciones de manipulación y almacenamiento fuera de las especificadas, pueden afectar el funcionamiento confiable a largo plazo del producto.

**i** **NOTA:** Si la señal sonora emite una alarma pero la unidad no está funcionando, no hay alimentación eléctrica a la unidad. Consulte la tabla Solución de problemas y comuníquese con su proveedor de DeVilbiss si es necesario.

- i** **NOTA:** Si se detecta un sonido de vibración de baja frecuencia, la unidad no funciona correctamente. Consulte la tabla Solución de problemas y comuníquese con su proveedor de DeVilbiss si es necesario.
- i** **NOTA:** Si la perilla de ajuste del caudal se gira en sentido antihorario, el caudal disminuye (y, finalmente, apaga el flujo de oxígeno). Si la perilla se gira en sentido horario, el caudal aumenta.
- i** **NOTA:** Para prescripciones de 5 l/m, asegúrese de que la pantalla muestre 5,0. Configurar el flujo por encima de 5,0 puede causar que el nivel de pureza del oxígeno baje, y el símbolo de O<sub>2</sub> amarillo con la flecha hacia abajo aparecerá en la pantalla LCD, acompañado de una alarma sonora. Configure el caudal de oxígeno de acuerdo con el caudal prescrito.
- i** **NOTA:** La alarma de caudal bajo puede activarse si el caudal de oxígeno se configura en 0,2 l/m o por debajo de este valor. La unidad continuará funcionando; sin embargo, el símbolo de la llave roja para indicar que se requiere servicio técnico aparecerá en la pantalla LCD, acompañado de una alarma sonora. Configure el caudal de oxígeno de acuerdo con el caudal prescrito.

## **OPERACIÓN DEL OSD® DEVILBISS**

El OSD (Oxygen Sensing Device) es un dispositivo que se encuentra dentro del concentrador para monitorear el oxígeno producido por la unidad. Los símbolos de estado del oxígeno en la pantalla LCD se definen de la siguiente manera:

 El símbolo de O<sub>2</sub> verde con una tilde en la pantalla LCD indica que la salida es un nivel de oxígeno aceptable.

 El símbolo de O<sub>2</sub> amarillo con una flecha hacia abajo en la pantalla LCD indica que la salida está por debajo de un nivel de oxígeno aceptable.

Si la pureza del oxígeno cae por debajo del nivel aceptable: El símbolo de O<sub>2</sub> verde con una tilde se apagará, el símbolo de O<sub>2</sub> amarillo con una flecha hacia abajo se iluminará, y sonará una señal intermitente.

Consulte la sección Solución de problemas en esta guía y cambie a su sistema de oxígeno de reserva. No intente realizar ningún otro mantenimiento. Comuníquese con su proveedor de DeVilbiss de inmediato.

## **SISTEMA DE OXÍGENO DE RESERVA**

Como precaución, su proveedor de DeVilbiss puede suministrarle un sistema de oxígeno de reserva. Si el concentrador de oxígeno se queda sin alimentación eléctrica o no funciona correctamente, el sistema de alarma del concentrador de oxígeno sonará para indicarle que cambie al sistema de oxígeno de reserva (si lo tiene) y se comunique con su proveedor de DeVilbiss. Comuníquese con su proveedor de oxígeno si tiene preguntas sobre el sistema de oxígeno de reserva.

	<b>PELIGRO</b> Antes de realizar cualquier procedimiento de limpieza, apague la unidad y desconéctela de la red eléctrica. Riesgo de descarga eléctrica.
--	---

## **CUIDADO DEL CONCENTRADOR DE OXÍGENO DEVILBISS**

DeVilbiss recomienda usar solo piezas y filtros originales de DeVilbiss para garantizar el funcionamiento confiable del producto.

### **CÁNULA/MASCARILLA, TUBO Y FRASCO HUMIDIFICADOR**

Limpie bien o reemplace la cánula/mascarilla, el tubo y el frasco humidificador de acuerdo con las instrucciones del fabricante.

### **PUERTA DEL FILTRO CON CONDUCTOS DE VENTILACIÓN**

Inspeccione los conductos de ventilación de la puerta del filtro periódicamente y límpielos con un paño seco para quitar el polvo.

### **CONDUCTOS DE VENTILACIÓN**

Inspeccione los conductos de ventilación periódicamente y límpielos con un paño seco para quitar el polvo.

### **GABINETE EXTERIOR**

Limpie bien el gabinete exterior del concentrador semanalmente o, si el gabinete exterior está sucio o con polvo, use un paño húmedo y séquelo con otro paño; los conductos de ventilación también se pueden limpiar con un paño húmedo.

### **INSPECCIÓN DE LIMPIEZA**

Después de la limpieza, inspeccione visualmente las piezas. Si no se ven limpias, repita los pasos de limpieza anteriores o deséchelas de modo que un dispositivo visiblemente sucio no se vuelva a utilizar. Deje que las piezas limpias se sequen por completo antes de volver a utilizarlas.

## LIMPIEZA

	INTERVALO DE LIMPIEZA RECOMENDADO	NÚMERO DE CICLOS DE LIMPIEZA*	MÉTODO DE LIMPIEZA COMPATIBLE
Gabinete exterior	7 días	260	Agua de grifo limpia; use solo un paño húmedo
Puerta del filtro y conductos de ventilación	7 días	260	Limpie con un paño seco o con un paño humedecido con agua de grifo limpia para quitar el polvo
Conector de salida de oxígeno	7 días	104	Detergente suave para platos (2 cucharadas) y agua de grifo limpia tibia (2 tazas)

\* número de ciclos de limpieza determinado en función del intervalo de limpieza recomendado y la vida útil prevista

	<p><b>ADVERTENCIA</b></p> <ul style="list-style-type: none"> <li>• NO utilice lubricantes, aceites ni grasa.</li> <li>• Antes de realizar cualquier procedimiento de limpieza, apague la unidad.</li> </ul>
--	---

	<p><b>PRECAUCIÓN</b></p> <p>No se recomienda el uso de productos químicos abrasivos (incluido el alcohol). Si es necesaria una limpieza bactericida, debe utilizarse un producto sin alcohol para evitar daños accidentales.</p>
--	--

## SOLUCIÓN DE PROBLEMAS

La siguiente tabla de solución de problemas le ayudará a analizar y corregir fallas menores en el funcionamiento del concentrador de oxígeno. Si los procedimientos sugeridos no son de ayuda, cambie al sistema de oxígeno de reserva y llame a su proveedor de atención en el hogar de DeVilbiss. No intente realizar ningún otro mantenimiento.

	<p><b>ADVERTENCIA</b></p> <ul style="list-style-type: none"> <li>• Para evitar descargas eléctricas, no enchufe el concentrador a una toma de CA si el gabinete exterior del concentrador está roto. No retire el gabinete exterior del concentrador.</li> <li>• El gabinete exterior solo debe ser retirado por un técnico calificado de DeVilbiss.</li> </ul>
---	---

## TABLA DE SOLUCIÓN DE PROBLEMAS

SÍNTOMA	CAUSA POSIBLE	RECURSO	ACTUAR SI EL REMEDIO NO RESUELVE EL PROBLEMA.
<p><b>A. La unidad no funciona.</b></p> <p>La pantalla se apaga cuando el interruptor de encendido está en la posición de encendido.</p> <p>La alerta sonora suena intermitentemente.</p>	1. El cable de alimentación no está insertado correctamente en la toma de pared.	1. Compruebe la conexión del cable de alimentación a la toma de corriente y la conexión del cable de alimentación en la parte posterior de la unidad.	<p><b>Si NINGUNA de estas soluciones soluciona el problema, comuníquese con su proveedor de oxígeno a domicilio; es posible que el dispositivo requiera servicio técnico.</b></p>
	2. No hay energía en el tomacorriente de pared.	2. Compruebe el disyuntor de su hogar y reinícielo si es necesario. Utilice una toma de corriente diferente si la situación se repite.	
	3. Disyuntor del concentrador de oxígeno activado.	3. Pulse el botón de reinicio del disyuntor del concentrador, situado encima de la conexión del cable de alimentación. Utilice una toma de corriente diferente si la situación se repite.	

<b>SÍNTOMA</b>	<b>CAUSA POSIBLE</b>	<b>RECURSO</b>	<b>ACTUAR SI EL REMEDIO NO RESUELVE EL PROBLEMA.</b>
<b>B. La unidad funciona.</b> <b>El símbolo rojo de servicio requerido está iluminado.</b> <b>Es posible que suene una alerta audible.</b>	1. Las rejillas de ventilación de la puerta del filtro están obstruidas..	1. Compruebe las rejillas de ventilación de la puerta del filtro y asegúrese de que no estén bloqueadas.	<b>Si NINGUNA de estas soluciones soluciona el problema, comuníquese con su proveedor de oxígeno a domicilio; es posible que el dispositivo requiera servicio técnico.</b>
	2. El escape está obstruido.	2. Compruebe el área de escape y asegúrese de que no haya nada que obstruya el escape de la unidad.	
	3. La cánula, la mascarilla o el tubo de oxígeno están obstruidos o defectuosos.	3. Desconecte la cánula o la mascarilla. Si se restablece el flujo adecuado, límpiela o sustitúyala si es necesario.  Desconecte el tubo de oxígeno de la salida de oxígeno. Si se restablece el flujo adecuado, compruebe si el tubo de oxígeno está obstruido o doblado. Reemplácelo si es necesario.	
	4. La botella del humidificador está obstruida o defectuosa.	4. Desconecte el humidificador de la salida de oxígeno. Si se obtiene un flujo adecuado, límpielo o sustitúyalo.	
	5. El caudalímetro está configurado demasiado bajo..	5. Ajuste el caudalímetro al caudal prescrito.	
<b>C. La unidad funciona.</b> <b>Se detecta una vibración audible de baja frecuencia.</b>	1. Fallo en el ensamblaje electrónico.	1. Apague la unidad. Conecte el sistema de oxígeno de reserva y contacte a su proveedor de DeVilbiss inmediatamente.	<b>Si esta solución NO soluciona el problema, comuníquese con su proveedor de oxígeno a domicilio; es posible que el dispositivo requiera servicio técnico.</b>
<b>D. El símbolo amarillo de bajo nivel de oxígeno está encendido.</b>	1. La unidad está en modo de arranque.	1. Espere hasta 15 minutos para que la unidad complete el proceso de arranque.	<b>Si esta solución NO soluciona el problema, comuníquese con su proveedor de oxígeno a domicilio; es posible que el dispositivo requiera servicio técnico.</b>
<b>E. El símbolo amarillo de bajo nivel de oxígeno está encendido y suena una señal audible intermitente.</b>	1. El medidor de flujo no está configurado correctamente.	1. Asegúrese de que el medidor de flujo esté correctamente configurado en el número prescrito.	<b>Si NINGUNA de estas soluciones soluciona el problema, comuníquese con su proveedor de oxígeno a domicilio; es posible que el dispositivo requiera servicio técnico.</b>
	2. Las rejillas de ventilación de la puerta del filtro están bloqueadas.	2. Revise las rejillas de ventilación de la puerta del filtro y asegúrese de que no estén bloqueadas.	
	3. El escape está bloqueado.	3. Revise el área de escape y asegúrese de que no haya nada que obstruya el escape de la unidad.	
<b>F. El símbolo rojo de servicio requerido está encendido y suena una señal audible intermitente.</b>	1. El medidor de flujo no está configurado correctamente.	1. Asegúrese de que el medidor de flujo esté correctamente configurado en el número prescrito.	<b>Si NINGUNA de estas soluciones soluciona el problema, comuníquese con su proveedor de oxígeno a domicilio; es posible que el dispositivo requiera servicio técnico.</b>
	2. Las rejillas de ventilación de la puerta del filtro están bloqueadas.	2. Revise las rejillas de ventilación de la puerta del filtro y asegúrese de que no estén bloqueadas.	
	3. El escape está bloqueado.	3. Revise el área cerca de las rejillas de ventilación y asegúrese de que no haya nada que obstruya el escape de la unidad.	
	4. Fallo en el ensamblaje electrónico.	4. Apague la unidad. Conecte el sistema de oxígeno de reserva y contacte a su proveedor de oxígeno inmediatamente.	
<b>G. Si ocurre algún otro problema con su concentrador de oxígeno.</b>		1. Apague la unidad. Conecte el sistema de oxígeno de reserva y contacte a su proveedor de oxígeno inmediatamente..	<b>Comuníquese con su proveedor de oxígeno doméstico, la unidad requiere servicio.</b>
<b>H. La unidad funciona.</b> <b>Ninguna de las alertas visuales y audibles funciona cuando el interruptor de encendido está en la posición de encendido.</b>	1. Fallo en el ensamblaje electrónico.	1. Apague la unidad. Conecte el sistema de oxígeno de reserva y contacte a su proveedor de oxígeno inmediatamente.	<b>Comuníquese con su proveedor de oxígeno doméstico, la unidad requiere servicio.</b>

SÍNTOMA	CAUSA POSIBLE	RECURSO	ACTUAR SI EL REMEDIO NO RESUELVE EL PROBLEMA.
I. El símbolo rojo de servicio requerido está encendido y suena una señal audible intermitente. La unidad podría apagarse.	1. Es posible que la unidad esté funcionando por encima del rango de temperatura normal.	1. Apague la unidad. Conecte el sistema de oxígeno de reserva y contacte a su proveedor de oxígeno inmediatamente.	Si NINGUNA de estas soluciones soluciona el problema, comuníquese con su proveedor de oxígeno doméstico; es posible que la unidad requiera servicio.
		2. Asegúrese de que la unidad no esté funcionando demasiado cerca de una fuente de calor, como una chimenea, un conducto o salida de un horno o un calefactor portátil.	
		3. Asegúrese de que la unidad esté alejada de paredes, cortinas, etc., y de que no esté en un espacio cerrado, como una habitación pequeña o un armario.	

## DESCRIPCIÓN GENERAL DE ALARMAS E INDICADORES DE SERVICIO

Este dispositivo contiene un sistema de alarma que monitorea su estado y alerta si el funcionamiento no es normal, hay pérdida del rendimiento esencial o fallas. Las condiciones de alarma se muestran en la pantalla LCD. Las funciones del sistema de alarma se prueban durante el encendido iluminando todos los indicadores visuales y emitiendo la alarma sonora (pitido).

Todas las alarmas son alarmas técnicas de baja prioridad.

CONDICIÓN DE ALERTA O ALARMA	ÍCONO EN LA PANTALLA LCD	DETALLES DE LA CONDICIÓN DE ALERTA O ALARMA	ALERTA O ALARMA VISUAL	ALARMA SONORA	ACCIÓN
Período de inicio Este símbolo es amarillo sobre un fondo negro		La unidad acaba de iniciarse y está en período de arranque; el caudal de salida del oxígeno es temporalmente <85 %.	El símbolo de O2 bajo durante el período de inicio en la pantalla LCD se ilumina para indicar una condición de O2 bajo.	No se emite ninguna alarma sonora durante el período de inicio.	Espere a que la unidad finalice el período de inicio, que puede tardar hasta 15 minutos.
Concentración de salida de oxígeno bajo Este símbolo es amarillo sobre un fondo negro		El caudal de salida de oxígeno es <85 %, lo que indica que la unidad puede necesitar servicio técnico de rutina.	El símbolo de O2 bajo se ilumina en la pantalla LCD para indicar una condición de O2 bajo.	La alarma sonora emite un pitido intermitente.	Comuníquese con su proveedor del equipo de oxígeno para obtener ayuda y coordinar el servicio técnico de la unidad.
Temperatura alta Este símbolo es rojo sobre un fondo negro		La temperatura interna del dispositivo ha excedido el límite de seguridad.	El símbolo de la llave ROJA, que indica que se requiere servicio técnico, con el termómetro, se ilumina en la pantalla LCD.	La alarma sonora emite un pitido intermitente.	Apague el concentrador y deje que el dispositivo se enfríe. Si el problema persiste, comuníquese con su proveedor del equipo de oxígeno para solicitar ayuda y coordinar el servicio técnico de la unidad.
Mal funcionamiento del dispositivo Este símbolo es rojo sobre un fondo negro		El dispositivo está experimentando un mal funcionamiento que requiere servicio técnico para corregirlo. Ese mal funcionamiento puede incluir O2 <60 %, caudal alto, caudal obstruido, ventilador fuera de funcionamiento, error de válvula no recuperable, ajustes dañados, error del sensor O2S.	El símbolo de la llave ROJA, que indica que se requiere servicio técnico, se ilumina en la pantalla LCD.	La alarma sonora emite un pitido intermitente.	Comuníquese con su proveedor del equipo de oxígeno para obtener ayuda y coordinar el servicio técnico de la unidad.

## ESPECIFICACIONES

NÚMERO DE CATÁLOGO	555DS
Caudal de administración	De 0,5 a 5 l/m
Caudal máximo recomendado (a presiones nominales de salida de cero y 7 kPa)	5 l/m
Presión de salida	De 1 a 5 l/m: 58,6 ±3,5 kPa (8,5 ±0,5 PSIG) De 0,5 a <1 l/m: 58,6 ±5,2 kPa (8,5 ±0,75 PSIG)
Especificaciones eléctricas	120 V~, 60 Hz, 2,6 A máx.
Rango de voltaje de funcionamiento	102-132 V~, 60 Hz
Porcentaje de oxígeno	0,5-5 l/m = 87 %-96 % O <sub>2</sub>
Rango de temperatura de funcionamiento	De 5 °C (41 °F) a 35 °C (95 °F)
Rango de humedad relativa de funcionamiento	Del 15 % al 90 %, sin condensación
Rango de presión atmosférica de funcionamiento	De 1013 hPa a 715 hPa 0-3000 m (0-9840 pies)
Consumo de energía	290 vatios promedio a entrada nominal de CA, 25 °C, 935 hPa
Peso	13,6 kilogramos (30 libras)
Nivel de presión acústica a 3 y 5 l/m (ISO 80601-2-69)	<46 dBA
Nivel de potencia acústica a 3 y 5 l/m (ISO 80601-2-69)	<54 dBA
Nivel de sonido de alarma	> = 55 dBA
Dimensiones	46,6 cm Al x 37,0 cm A x 25,0 cm P (18,4 pulg. x 14,6 pulg x 9,9 pulg.)
Presión limitada máxima	Condición normal: 63,8 kPa (9,25 PSIG), Condición de falla única: 310,3 kPa (45 PSIG)
Sistema operativo	Ciclo de tiempo/cambio de presión
Indicador de oxígeno bajo	<85 % amarillo: oxígeno bajo <60 % rojo: se requiere servicio técnico
Rango de temperatura de transporte y almacenamiento	De -25 °C (-13 °F) a 70 °C (158 °F)
Rango de humedad relativa de transporte y almacenamiento	Del 15 % al 90 %, sin condensación
Clase y tipo de equipo	<input type="checkbox"/> Equipo de clase II  Pieza aplicada tipo BF Protección contra el ingreso IP21
Organismo de aprobación y normas de seguridad	TUV IEC 60601-1 IEC 60601-1-6 IEC 60601-1-11 ISO 80601-2-69
Cumplimiento de compatibilidad electromagnética	EN 60601-1-2

Las especificaciones están sujetas a cambios sin previo aviso.

Las unidades de medida para volúmenes, caudales y fugas se expresan en condiciones estándar de temperatura y presión en seco: 101,3 kPa a una temperatura de funcionamiento de 20 °C, incertidumbre de medición en seco

- Caudal +/-1,25 % de la lectura o 0,0005 litros estándar por minuto
- Presión +/-50 PPM de la lectura
- Pureza del oxígeno +/-0,1 % de oxígeno

## CONCENTRACIÓN DE OXÍGENO FRENTE AL CAUDAL (en todo el voltaje indicado).

555DS	
Caudal l/m	% O <sub>2</sub>
5	90.6%
4	94.5%
3	94.8%
2	93.9%
1	93.6%
0,5	91.1%

NOTA: Los valores de %O<sub>2</sub> se obtuvieron a través de pruebas de verificación del rendimiento del dispositivo y el valor real puede diferir ligeramente de lo que se informa en el manual dependiendo de la antigüedad del dispositivo y las condiciones ambientales de uso.

## INFORMACIÓN SOBRE COMPATIBILIDAD ELECTROMAGNÉTICA

NIVELES DE PRUEBA DE INMUNIDAD			
DESCRIPCIÓN DE LA PRUEBA	ESPECIFICACIÓN	NOTAS	RESULTADOS
CISPR11 E IEC 60601-1-2:2014 + AMD1:2020 (EDICIÓN 4.1)			
Emisiones de RF	CISPR 11	Grupo 1	Cumple
Emisiones de RF	CISPR 11	Clase B	Cumple
Emisiones de corriente armónica	EN 61000-3-2:2014	Entrada de CA Clase B	Cumple
Fluctuaciones de voltaje y emisiones de parpadeo	EN 61000-3-3:2013	Entrada de CA	Cumple
Inmunidad a descargas electrostáticas (ESD)	EN 61000-4-2:2008	±15 kV (aire) ±8 kV (contacto)	Cumple
Inmunidad al campo electromagnético irradiado	EN 61000-4-3:2006	De 80 MHz a 2,7 GHz a 10 V/m 2,7-6,0 GHz a 3 V/m 80 % AM a 1 kHz	Cumple
Inmunidad a rápidos transitorios/ráfagas	EN 61000-4-4:2004	±2 kV para líneas de alimentación ±1 kV para líneas de E/S	Cumple
Inmunidad a la sobretensión	EN 61000-4-5:2006	±1 kV diferencial ±2 kV común	Cumple
Inmunidad a la RF conducida	EN 61000-4-6:2009	3 Vrms 150 kHz a 80 MHz 6 Vrms Frecuencias de banda ISM entre 150 kHz-80 MHz	Cumple

Longitud máxima del cable de CA = 3 m (9,8 pies)

## DECLARACIÓN DE CIBERSEGURIDAD

El concentrador de oxígeno compacto de 5 litros de la serie 555 está diseñado con conectividad limitada para ofrecer mayor seguridad. Este dispositivo no está diseñado para la conexión a red.

No utilizar si los tornillos o etiquetas del dispositivo muestran signos de manipulación. Comuníquese con Drive DeVilbiss escribiendo a [Consumersupport@drivemedical.com](mailto:Consumersupport@drivemedical.com).

Comuníquese con Drive DeVilbiss a través de [Consumersupport@drivemedical.com](mailto:Consumersupport@drivemedical.com) para obtener una copia de la lista de materiales del software.

## GARANTÍA

DeVilbiss Healthcare garantiza el concentrador de oxígeno DeVilbiss de 5 litros bajo las condiciones y limitaciones indicadas a continuación. DeVilbiss garantiza este equipo contra defectos de mano de obra y materiales durante tres (3) años a partir de la fecha de envío de fábrica al comprador original (normalmente, el proveedor de atención médica), a menos que se especifique contractualmente lo contrario. Esta garantía se limita al Comprador de nuevos equipos comprados directamente a Drive DeVilbiss o a uno de sus Proveedores, Distribuidores o Agentes. La obligación de DeVilbiss en virtud de esta garantía se limita a la reparación del producto (piezas y mano de obra) en su fábrica o en un centro de servicio autorizado. Los elementos que requieren mantenimiento de rutina, como los filtros, no están cubiertos por esta garantía, que tampoco cubre el desgaste normal.

## **PRESENTACIÓN DE RECLAMOS DE GARANTÍA**

El comprador original debe presentar cualquier reclamo de garantía a Drive DeVilbiss o a un centro de servicio autorizado. Tras la verificación del estado de la garantía, se emitirán instrucciones. Para todas las devoluciones, el comprador original debe (1) embalar correctamente la unidad en un contenedor de envío aprobado por DeVilbiss, (2) identificar correctamente el reclamo con el número de autorización de devolución y (3) enviar el producto con el flete prepago. El servicio técnico en virtud de esta garantía debe ser realizado por DeVilbiss o por un centro de servicio autorizado.

**i** **NOTA:** Esta garantía no obliga a DeVilbiss a proporcionar una unidad en préstamo durante el tiempo en que se esté reparando el concentrador de oxígeno.

**i** **NOTA:** Los componentes de reemplazo están garantizados durante la parte no vencida de la garantía limitada original.

- Esta garantía será anulada, y DeVilbiss será liberada de cualquier obligación o responsabilidad si:
- El dispositivo ha sido objeto de uso indebido, maltrato, alteración o utilización incorrecta durante este período.
- El mal funcionamiento se debe a una limpieza inadecuada o al incumplimiento de las instrucciones.
- El equipo se utiliza o mantiene fuera de los parámetros indicados en las instrucciones de funcionamiento y servicio técnico de DeVilbiss.
- Personal de servicio no calificado realiza mantenimiento o servicio técnico de rutina.
- Se utilizan piezas o componentes no autorizados (es decir, material de tamizado regenerado) para reparar o alterar el equipo.
- Se utilizan filtros no aprobados con la unidad.

NO EXISTE OTRA GARANTÍA EXPRESA. LAS GARANTÍAS IMPLÍCITAS, INCLUIDAS AQUELLAS DE COMERCIABILIDAD E IDONEIDAD PARA UN PROPÓSITO PARTICULAR, SE LIMITAN A LA DURACIÓN DE LA GARANTÍA LIMITADA EXPRESA Y, EN LA MEDIDA PERMITIDA POR LA LEY, SE EXCLUYEN TODAS LAS GARANTÍAS IMPLÍCITAS. ESTE ES EL ÚNICO RECURSO, Y LA RESPONSABILIDAD POR DAÑOS EMERGENTES E INDIRECTOS EN VIRTUD DE CUALQUIER GARANTÍA QUEDA EXCLUIDA EN LA MEDIDA EN QUE LA EXCLUSIÓN ESTÉ PERMITIDA POR LA LEY. ALGUNOS ESTADOS NO PERMITEN LIMITACIONES SOBRE LA DURACIÓN DE UNA GARANTÍA IMPLÍCITA, O LA LIMITACIÓN O EXCLUSIÓN DE DAÑOS EMERGENTES E INDIRECTOS, POR LO QUE LA LIMITACIÓN O EXCLUSIÓN ANTERIOR PUEDE NO APLICARSE A USTED.

Esta garantía le otorga derechos legales específicos, y usted también puede tener otros derechos que varían de un estado a otro.

**i** **NOTA:** Las garantías internacionales pueden variar.

## **PEDIDO Y DEVOLUCIÓN DE PIEZAS**

### **Información de contacto del servicio de atención al cliente de DeVilbiss**

Servicio de atención al cliente (EE. UU.): 800-338-1988

**Departamento internacional: 814-443-4881/DHCinternational@DeVilbissHC.com**

Pedido de piezas de repuesto no cubiertas por la garantía

Solicite piezas no cubiertas por la garantía y bibliografía a su proveedor de DeVilbiss

## **DEVOLUCIÓN Y ELIMINACIÓN**

Este dispositivo no puede desecharse con los residuos domésticos. Después de usar el dispositivo, devuélvalo al proveedor para que lo desheche. Este dispositivo contiene piezas eléctricas o electrónicas que deben reciclarse según la Directiva de la UE 2012/19/EU: Residuos de aparatos eléctricos y electrónicos (RAEE). Los accesorios usados no infecciosos (por ejemplo, la cánula nasal) pueden desecharse como residuos residenciales. La eliminación de accesorios infecciosos (por ejemplo, cánula nasal de un usuario infectado) debe realizarse a través de una empresa de desecho de residuos aprobada. Los nombres y las direcciones se pueden obtener en la municipalidad local.

Almacene los lechos de tamizaje usados en un recipiente hermético sellado para minimizar la liberación de sustancias adsorbidas. Los desechos deben manipularse de acuerdo con todas las reglamentaciones federales, estatales, provinciales y locales. No se conocen contaminantes peligrosos adsorbidos en el tamiz molecular, por lo que los lechos utilizados pueden desecharse como residuos residenciales. Nunca los desheche por medio de alcantarillas o drenajes públicos.

## **NOTAS DEL PROVEEDOR: Limpieza y desinfección cuando hay un cambio de pacientes**

DeVilbiss Healthcare recomienda que el fabricante o un tercero calificado realice al menos los siguientes procedimientos entre usos por diferentes pacientes.

El proveedor de atención médica debe evaluar las necesidades del paciente, en el momento de la instalación, respecto de suministros de respaldo para oxigenoterapia en caso de que falle el concentrador de oxígeno o haya un corte de energía, según el estado del paciente, el entorno en el que viva el paciente y la capacidad de reabastecer al paciente con suministros de respaldo para oxigenoterapia. El proveedor de atención médica debe realizar una nueva evaluación cuando las condiciones cambien.



### **PELIGRO**

Antes de realizar cualquier procedimiento de limpieza, apague la unidad y desconéctela de la red eléctrica. Riesgo de descarga eléctrica.

- i** **NOTA:** Las recomendaciones para el mantenimiento preventivo a intervalos de 3 años se describen en la guía de servicio y mantenimiento a continuación.
  - i** **NOTA:** Si no es posible el procesamiento completo del concentrador descrito a continuación por parte de una persona debidamente capacitada, el dispositivo no debe ser utilizado por otro paciente.
  - i** **NOTA:** Si en este momento se debe realizar un mantenimiento preventivo, estos procedimientos deben llevarse a cabo además de los procedimientos de servicio técnico.
1. Utilice desinfectantes de manera segura. Lea siempre la etiqueta y la información del producto antes de usarlo.
  2. Use siempre equipo de protección personal cuando realice este procedimiento. Use guantes y gafas de seguridad adecuados. Cubra la piel expuesta en los brazos para evitar el contacto accidental con la solución de lejía que se ha aplicado al concentrador.
  3. Deseche todos los accesorios que no sean adecuados para su reutilización. Estos incluyen, entre otros, el tubo de oxígeno, los conectores del tubo, la cánula nasal o la mascarilla, el conector de salida de oxígeno y el frasco humidificador. La reutilización de accesorios marcados para un solo uso puede causar riesgo de contaminación cruzada o pérdida de rendimiento.
  4. Limpie el exterior del concentrador con un paño limpio que no suelte pelusa. La suciedad abundante debe quitarse con un paño limpio que no suelte pelusa humedecido con agua de grifo limpia. Se puede usar un cepillo de cerdas suaves humedecido con agua de grifo limpia para quitar la suciedad rebelde. Seque el concentrador con un paño limpio que no suelte pelusa si se utilizó agua de grifo limpia para quitar la suciedad.
  5. Use lejía con cloro al 5,25 % (lejía líquida normal Clorox o equivalente). Mezcle una (1) parte de lejía con cuatro (4) partes de agua de grifo limpia en un recipiente limpio adecuado. Esta proporción produce una (1) parte de lejía a cinco (5) partes de solución total (1:5). El volumen total (cantidad) de solución necesario está determinado por el número de concentradores que deben desinfectarse.
  6. Aplique la solución de lejía de manera uniforme en el gabinete exterior y en el cable de alimentación con un paño limpio que no suelte pelusa. El paño solo debe humedecerse, y no gotear solución. No utilice una botella de pulverización para aplicar la solución. No sature el dispositivo con la solución. Tenga cuidado de que no entre solución en las áreas de ventilación de la base del concentrador. Evite sobresaturar las uniones del gabinete exterior para que no se acumulen residuos de solución en esas áreas. Evite las cavidades de las ruedas giratorias situadas en la parte inferior de la unidad.
  7. El tiempo de exposición de la solución desinfectante debe ser de 10 minutos como mínimo a 15 minutos como máximo.
  8. Después del tiempo de exposición recomendado, todas las superficies del concentrador deben limpiarse con un paño limpio que no suelte pelusa humedecido con agua potable a una temperatura no superior a la temperatura ambiente. Seque la unidad con un paño limpio y seco que no suelte pelusa. Esto es para eliminar los residuos que pueden manchar o dejar una película sobre la unidad, especialmente después de desinfectar repetidamente.
  9. Revise que el cable de alimentación, el enchufe de la parte posterior del dispositivo, el interruptor de alimentación, el disyuntor y la pantalla LCD no estén dañados. Reemplace todos los componentes dañados o desgastados.
  10. Revise la concentración de oxígeno. Si el dispositivo está dentro de la especificación, no es necesario reemplazar el filtro bacteriano de entrada de vida útil prolongada entre pacientes. Si la concentración de oxígeno no está dentro de la especificación, el proveedor debe consultar la sección del manual de servicio técnico sobre solución de problemas.
  - i** **NOTA:** No hay ninguna parte de las vías del gas por el concentrador que pueda contaminarse con líquidos corporales en condiciones normales.
  11. La conexión del paciente con el dispositivo puede contaminarse accidentalmente con gases espirados durante una condición de falla única, es decir, si se desconecta una manguera interna del dispositivo. Esta condición causará que no haya flujo hacia fuera del dispositivo y que suene una alarma. Si esto ocurriera, consulte el manual de servicio técnico para obtener instrucciones adicionales.

## DESINFECCIÓN

**i** **NOTA:** El proceso de desinfección solo puede ser realizado por el fabricante o por un técnico de servicio debidamente capacitado.

	Intervalo de desinfección recomendado	Número de ciclos de desinfección	Método de desinfección compatible
Gabinete exterior, cable de alimentación	Entre pacientes	20	Solución 1:5 de lejía con cloro (5,25 %) y agua
Tubo de oxígeno, conectores del tubo, cánula/mascarilla nasal, conector de salida de oxígeno, frasco humidificador	No limpiar; reemplazar entre pacientes	N/C	N/C

**i** **NOTA:** La frecuencia de inspección y limpieza del filtro puede depender de condiciones ambientales como el polvo y las pelusas.

La desinfección con el intervalo recomendado puede realizarse cuando se utiliza un dispositivo en el mismo paciente, según lo determine el personal clínico.

Los accesorios desechables deben reemplazarse de acuerdo con las instrucciones del fabricante del accesorio.

## GUÍA DE SERVICIO Y MANTENIMIENTO

El servicio y el mantenimiento solo deben ser realizados por personal o centros de servicio de Drive DeVilbiss debidamente capacitados y autorizados.

Guía de servicio/mantenimiento preventivo del concentrador de oxígeno DeVilbiss								
Modelo	Verificación de la pureza del oxígeno	Filtro HEPA de entrada	Filtro del compresor interno	Filtro HEPA final*	Lechos de tamiz*	Juntas tipo copa del compresor*	Indicadores sonoros y visuales	Cable de alimentación de CA, interruptor de alimentación y disyuntor
Serie 555	Cada 3 años o entre usos del paciente, lo que ocurra primero.	Inspeccionar cada 3 años o entre usos del paciente, lo que ocurra primero. Reemplazar si el filtro está sucio o dañado, o si hay una disminución en la pureza del O <sub>2</sub> .	Inspeccionar junto con el servicio técnico del compresor. Reemplazar si el filtro está sucio o dañado.	Inspeccionar junto con el servicio técnico del compresor. Reemplazar si el filtro está sucio o dañado.	Cuando lo indique el rendimiento del dispositivo por debajo de la especificación para la pureza del oxígeno, las presiones de funcionamiento u otras indicaciones de desgaste de los componentes.	Cuando lo indique el rendimiento del dispositivo por debajo de la especificación para la pureza del oxígeno, las presiones de funcionamiento u otras indicaciones de desgaste de los componentes.	Inspeccionar cada 3 años. Reemplazar si presentan fallas o están dañados.	Inspeccionar entre pacientes. Reemplazar si presentan fallas o están dañados.

\* El servicio técnico del lecho de tamiz, la junta tipo copa del compresor, el filtro del compresor y el filtro HEPA final solo debe ser realizado por centros de servicio de Drive DeVilbiss debidamente capacitados y certificados.

**i** **NOTA:** Este es un programa de mantenimiento y servicio sugerido para los proveedores de oxígeno en el hogar. Los requisitos de mantenimiento individuales pueden variar según las condiciones de funcionamiento locales, las regulaciones u otras circunstancias.

## INSPECCIÓN INICIAL

- Al recibir la unidad, examínela para descartar daños externos. Si la unidad parece tener daños externos, comuníquese con DeVilbiss para obtener ayuda.
- Verifique que el filtro de entrada esté colocado.
- Enchufe la unidad a un tomacorriente, enciéndala y compruebe las alarmas sonoras/visuales. Cuando la unidad se enciende, la pantalla LCD muestra el logotipo de Drive DeVilbiss y el medidor de horas, y una alarma suena brevemente para confirmar que la pantalla LCD y la señal sonora funcionan correctamente. Luego, la unidad funciona en modo de "arranque" mientras el símbolo de O<sub>2</sub> bajo, que indica el período de inicio, aparece en la pantalla LCD hasta que se alcanza un nivel normal de oxígeno. Cuando se alcanza un nivel normal de oxígeno, el símbolo de O<sub>2</sub> bajo correspondiente al período de inicio se apaga y el símbolo verde de oxígeno normal aparece en la pantalla LCD. El período de "arranque" puede tardar hasta 15 minutos. Si la pantalla LCD NO se ilumina o la alarma NO suena, se trata de una indicación de que el sistema de alerta no está funcionando correctamente. Consulte la tabla Solución de problemas o comuníquese con DeVilbiss para obtener ayuda.

4. Configure el caudal de oxígeno en el caudal máximo recomendado y deje que la unidad funcione durante 20 minutos. El sensor interno de oxígeno monitorea la pureza del oxígeno. Si el oxígeno está dentro de la especificación, el símbolo verde de oxígeno normal se iluminará. Si el símbolo amarillo de O2 bajo está iluminado, consulte el manual de servicio técnico o comuníquese con DeVilbiss para obtener ayuda.
  5. Con la unidad todavía en funcionamiento, desenchúfela para probar la alarma de corte de energía. Si la alarma de corte de energía no emite una alerta sonora, consulte el manual de servicio técnico o comuníquese con DeVilbiss para obtener ayuda.
- i** **NOTA:** Cuando haya un corte de energía, ponga el interruptor de alimentación de la unidad en la posición de apagado. Cuando se restablezca la alimentación, ponga el interruptor de alimentación de la unidad en la posición de encendido para verificar que funcionen la alarmas sonoras/visuales.

## **GUÍA DE MANTENIMIENTO PREVENTIVO DEL PROVEEDOR DE OXÍGENO**

- i** **NOTA:** El mantenimiento programado debe realizarse de acuerdo con la tabla anterior de la guía de servicio/mantenimiento preventivo o entre usos del paciente.
1. Deseche el tubo de oxígeno, la cánula/mascarilla, el conector de salida de oxígeno y el frasco humidificador.
  2. Siga las instrucciones de limpieza y desinfección de las instrucciones de uso.
  3. Limpie el gabinete exterior del concentrador e inspeccione/cambie los filtros de acuerdo con la tabla anterior.
  4. Inspeccione todos los enchufes, cables y componentes. Reemplace los componentes dañados o desgastados.
  5. Verifique la concentración de oxígeno con un analizador de oxígeno calibrado y registre el porcentaje de oxígeno. Si la concentración no está dentro de la especificación, consulte la sección sobre solución de problemas de las instrucciones de uso o del manual de servicio técnico.
  6. Registre las horas de uso de la unidad; el medidor de horas se muestra en la pantalla LCD durante unos segundos al encenderse por primera vez.
  7. Verifique la alerta sonora y la pantalla LCD en cada servicio durante el inicio y el funcionamiento.
  8. Encienda el concentrador de oxígeno y deje que la unidad funcione durante al menos 20 minutos. Con la unidad todavía en funcionamiento, desenchúfela para probar la alarma de corte de energía. Si la alarma de corte de energía no emite una alerta sonora, consulte el manual de servicio técnico o comuníquese con DeVilbiss para obtener ayuda.

Instale, use y mantenga el concentrador de oxígeno compacto de 5 litros de la serie 555 siguiendo esta guía de instrucciones para minimizar el impacto ambiental del concentrador de oxígeno durante su vida útil prevista. El concentrador de oxígeno consume 290 vatios como máximo durante el uso normal. Se puede utilizar agua destilada según sea necesario para humidificar el oxígeno administrado. El filtro de entrada y el filtro bacteriano final son desechables y podrían tener que reemplazarse dos veces durante la vida útil prevista. Otros subproductos creados durante el uso normal del concentrador de oxígeno son el calor, el ruido y el gas nitrógeno. Siga las instrucciones para minimizar los efectos del calor y el ruido. El gas nitrógeno descargado por el concentrador de oxígeno se disipa rápidamente en el aire ambiental. El concentrador de oxígeno no contiene sustancias peligrosas.

# TABLE DES MATIÈRES

Avertissements et précautions . . . . .	FR - 45
Glossaire des symboles . . . . .	FR - 48
Introduction . . . . .	FR - 49
Utilisation prévue . . . . .	FR - 49
Contre-indications . . . . .	FR - 49
Indications d'utilisation . . . . .	FR - 49
Performances essentielles . . . . .	FR - 49
Durée de vie . . . . .	FR - 49
Pourquoi votre médecin vous a-t-il prescrit de l'oxygène d'appoint . . . . .	FR - 49
Fonctionnement du concentrateur d'oxygène DeVilbiss . . . . .	FR - 50
Pièces importantes du concentrateur . . . . .	FR - 51
Accessoires . . . . .	FR - 52
Installation du concentrateur d'oxygène . . . . .	FR - 53
Raccordement de la tubulure à oxygène avec humidification . . . . .	FR - 54
Utilisation du concentrateur d'oxygène DeVilbiss . . . . .	FR - 55
Fonctionnement de l'OSD® DeVilbiss . . . . .	FR - 56
Système d'oxygène de réserve . . . . .	FR - 56
Entretien du concentrateur d'oxygène DeVilbiss . . . . .	FR - 56
Nettoyage . . . . .	FR - 56
Dépannage . . . . .	FR - 57
Aperçu des alarmes et des indicateurs des service . . . . .	FR - 58
Caractéristiques . . . . .	FR - 59
Informations sur la compatibilité électromagnétique . . . . .	FR - 60
Déclaration de cybersécurité . . . . .	FR - 61
Garantie . . . . .	FR - 61
Soumission des réclamations de garantie . . . . .	FR - 61
Commande et retour des pièces . . . . .	FR - 61
Retour et élimination . . . . .	FR - 62
Remarques du fournisseur . . . . .	FR - 62
Désinfection . . . . .	FR - 63
Conseils d'entretien et de maintenance . . . . .	FR - 63
Inspection initiale . . . . .	FR - 64
Directives de maintenance préventive du fournisseur d'oxygène . . . . .	FR - 64



## AVERTISSEMENT

Dans certaines circonstances, l'oxygénothérapie peut être dangereuse. Consulter un médecin avant d'utiliser un concentrateur d'oxygène.

### Renseignements sur le médecin :

Nom du médecin : \_\_\_\_\_ Téléphone : \_\_\_\_\_

Adresse : \_\_\_\_\_ Ville : \_\_\_\_\_ Province : \_\_\_\_\_ Pays : \_\_\_\_\_

### Renseignements d'ordonnance :

Nom : \_\_\_\_\_ Litres d'oxygène par minute \_\_\_\_\_ au repos : \_\_\_\_\_

pendant l'activité : \_\_\_\_\_ autre : \_\_\_\_\_ Utilisation d'oxygène par jour Heures : \_\_\_\_\_ Minutes : \_\_\_\_\_

Commentaires : \_\_\_\_\_

Numéro de série du concentrateur d'oxygène de 5 litres DeVilbiss : \_\_\_\_\_

### Renseignements sur le fournisseur d'équipement DeVilbiss :

Personne chargée de l'installation : \_\_\_\_\_

Ce guide d'instructions a été examiné en ma présence et j'ai reçu des instructions sur l'utilisation et l'entretien sans risque du concentrateur d'oxygène DeVilbiss

Signature : \_\_\_\_\_ Date : \_\_\_\_\_

# AVERTISSEMENTS ET PRÉCAUTIONS

## MESURES DE SÉCURITÉ IMPORTANTES

Lire ce guide en entier avant d'utiliser votre concentrateur DeVilbiss. Des mesures de protection importantes sont indiquées tout au long de ce guide. Porter une attention particulière à toutes les consignes de sécurité. Les informations concernant les risques imminents et potentiels sont mises en évidence par les termes suivants :



### DANGER

Indique une situation dangereuse imminente qui pourrait entraîner la mort ou des blessures graves pour l'utilisateur ou l'opérateur si elle n'est pas évitée.



### AVERTISSEMENT

Indique une situation potentiellement dangereuse qui pourrait entraîner la mort ou des blessures graves pour l'utilisateur ou l'opérateur si elle n'est pas évitée.



### MISE EN GARDE

Indique une situation potentiellement dangereuse qui pourrait entraîner des dommages matériels, des blessures ou des dommages à l'appareil si elle n'est pas évitée.



### IMPORTANT

Indique des renseignements importants à connaître.



### REMARQUE

Indique des commentaires, des conseils utiles, des recommandations et des renseignements.

## LIRE TOUTES LES INSTRUCTIONS AVANT UTILISATION.



### DANGER

- Le panneau NE PAS FUMER doit être clairement visible lorsque le concentrateur est en cours d'utilisation.
- L'oxygène provoque des brûlures rapides. Ne fumez pas pendant que le concentrateur d'oxygène est en marche ou lorsque vous êtes à proximité d'une personne utilisant l'oxygénothérapie.
- Fumer pendant l'oxygénothérapie est dangereux et risque d'entraîner des brûlures faciales ou la mort. Ne laissez personne fumer dans la salle où se trouve le concentrateur d'oxygène ou tout autre accessoire de transport d'oxygène.
- Si vous souhaitez fumer, vous devez toujours éteindre le concentrateur d'oxygène, retirer la canule et quitter la pièce où se trouve la canule, le masque ou le concentrateur d'oxygène. S'il n'est pas possible de quitter la salle, vous devez attendre 10 minutes après avoir éteint le concentrateur d'oxygène avant de fumer.
- L'oxygène facilite le déclenchement et la propagation d'un incendie. Ne laissez pas la canule nasale ou le masque sur les couvertures de lit ou les coussins de chaise si le concentrateur d'oxygène est allumé mais n'est pas utilisé. L'oxygène rendra les matériaux inflammables. Éteignez le concentrateur d'oxygène lorsqu'il n'est pas utilisé pour éviter l'enrichissement en oxygène.
- Maintenez le concentrateur d'oxygène et la canule à au moins 2 m (6,5 pieds) d'objets chauds, étincelles ou de sources de flammes nues.
- Les flammes nues sont dangereuses pendant l'oxygénothérapie et sont susceptibles d'entraîner un incendie ou la mort. Ne laissez pas de flammes nues à moins de 2 m (6,5 pieds) du concentrateur d'oxygène ou de tout accessoire de transport d'oxygène.
- Les concentrateurs d'oxygène DeVilbiss sont équipés d'un raccord de sortie d'atténuation des incendies qui empêche la propagation des incendies dans l'unité.



### AVERTISSEMENT

- Pour éviter tout choc électrique, ne branchez pas le concentrateur dans une prise CA si l'armoire extérieure du concentrateur est cassée. Ne retirez pas l'armoire extérieure du concentrateur. L'armoire extérieure ne doit être retirée que par un technicien qualifié. N'appliquez pas de liquide directement sur l'armoire extérieure et n'utilisez pas de solvants ou d'agents nettoyants à base de pétrole.
- Une utilisation incorrecte du cordon d'alimentation et des fiches peut provoquer un incendie ou d'autres risques de choc électrique. N'utilisez pas l'unité si le cordon d'alimentation est endommagé.
- Assurez-vous que le cordon d'alimentation secteur est complètement inséré dans le connecteur du concentrateur et que la fiche du cordon d'alimentation est complètement insérée dans une prise murale CA fonctionnant correctement. Le non-respect de cette consigne peut entraîner un risque électrique.
- Les accessoires (canule nasale, masques, tubulure à oxygène et humidificateurs) qui fournissent de l'oxygène au patient doivent être équipés d'un mécanisme qui, en cas d'incendie, empêche la propagation du feu à l'aide de l'accessoire assurant la sécurité du patient et des autres personnes. Un dispositif d'arrêt en cas de fuite ou un fusible thermique activé par le feu, si disponible, doit être utilisé avec les accessoires d'alimentation en oxygène. Ces types de dispositifs d'arrêt des fuites arrêtent le débit d'oxygène au patient en cas d'incendie. Ce moyen de protection anti-feu doit être situé aussi près que possible du patient.
- Repérez la tubulure à oxygène et les cordons d'alimentation pour éviter les risques de trébuchement et réduire le risque d'emmêlement ou d'étranglement.
- Ne lubrifiez pas les raccords, connecteurs, tubulures ou autres accessoires du concentrateur d'oxygène pour éviter tout risque d'incendie et de brûlure.
- N'utilisez PAS de lubrifiants, d'huiles ou de graisses.
- Éteignez l'unité avant de tenter toute procédure de nettoyage.
- Utilisez uniquement des lotions ou des baumes à base d'eau compatibles avec l'oxygène avant et pendant l'oxygénothérapie. N'utilisez jamais de lotions ou de baumes à base de pétrole ou d'huile pour éviter le risque d'incendie et de brûlures.
- Utilisez uniquement les pièces de remplacement recommandés par le fabricant pour s'assurer un bon fonctionnement et éviter tout risque d'incendie et de brûlure.
- Gardez le concentrateur d'oxygène hors de la portée des enfants et des animaux domestiques pour éviter une modification ou une perte de traitement.
- Cet appareil peut être affecté par des enfants qui modifient involontairement le réglage de l'appareil ou insèrent des corps étrangers dans les ouvertures de l'appareil. Supervisez les enfants lorsque l'appareil est en cours de fonctionnement.
- L'appareil peut être affecté par des poils d'animaux de compagnie ou des insectes qui pénètrent dans l'appareil, ou par l'obstruction de ses événements de refroidissement.



## AVERTISSEMENT

- Si vous ressentez un inconfort ou en cas d'urgence médicale pendant le suivi d'une oxygénothérapie, consultez immédiatement un médecin pour éviter tout dommage.
- Les patients gériatriques, pédiatriques ou tout autre patient incapable de communiquer un inconfort peuvent nécessiter une surveillance supplémentaire et/ou un système d'alarme distribué, afin de transmettre les renseignements sur l'inconfort et/ou l'urgence médicale au soignant responsable afin d'éviter tout dommage.
- L'utilisation de cet appareil à une altitude supérieure à 3 000 mètres (9 840 pieds) ou à une température supérieure à 35 °C (95 °F) ou à une humidité relative supérieure à 90 % peut affecter le débit et le pourcentage d'oxygène et, par conséquent, la qualité du traitement. Consultez les caractéristiques pour plus de détails sur les paramètres testés.
- Pour vous assurer de recevoir la quantité thérapeutique d'oxygène correspondant à votre état médical, le concentrateur d'oxygène doit :
  - être utilisé uniquement après qu'un ou plusieurs réglages aient été déterminés ou prescrits, sur une base individuelle, pour le ou la patiente et en fonction de son niveau d'activité spécifiques.
  - être utilisé avec la combinaison spécifique de pièces et d'accessoires qui sont conformes aux spécifications du fabricant du concentrateur et qui ont été utilisés pour déterminer vos réglages.
- Vos réglages d'administration du concentrateur d'oxygène doivent être réévalués périodiquement pour vérifier l'efficacité du traitement.
- Pour votre sécurité, le concentrateur d'oxygène doit être utilisé conformément à l'ordonnance déterminée par votre médecin.
- Dans certaines circonstances, l'oxygénothérapie peut être dangereuse. Consulter un médecin avant d'utiliser un concentrateur d'oxygène.



## AVERTISSEMENT

### NON COMPATIBLE AVEC RÉSONANCE MAGNÉTIQUE (RM)



- Ne pas amener l'appareil ou les accessoires dans un environnement de résonance magnétique (RM), car cela pourrait entraîner un risque inacceptable pour le patient ou endommager le concentrateur d'oxygène ou les dispositifs médicaux de RM. La sécurité de l'appareil et des accessoires n'a pas été évaluée dans un environnement à résonance magnétique.
- N'utilisez pas l'appareil ou les accessoires dans un environnement où se trouvent des équipements électromagnétiques tels que des tomographes, des systèmes de diathermie, des dispositifs d'identification par radiofréquence (IRF) et de sécurité électromagnétique (détecteurs de métal), car cela pourrait entraîner un risque inacceptable pour le patient ou endommager le concentrateur d'oxygène. Certaines sources électromagnétiques peuvent ne pas être apparentes. Si vous remarquez des changements inexplicables dans la performance de cet appareil ou s'il émet des bruits inhabituels ou forts, débranchez le cordon d'alimentation et cessez de l'utiliser. Communiquez avec le fournisseur de soins à domicile.
- Cet appareil convient à une utilisation à domicile et dans des environnements de soins de santé, à l'exception des ÉQUIPEMENTS CHIRURGICAUX HF actifs et des salles blindées contre les radiofréquences (RF) d'un SYSTÈME EM pour l'imagerie par résonance magnétique où l'intensité des PERTURBATIONS électromagnétiques est élevée.
- L'utilisation de cet équipement empilé sur d'autres équipements ou à leur proximité doit être évitée, car cela risque d'entraîner un mauvais fonctionnement. Si une telle utilisation est nécessaire, cet équipement et les autres équipements doivent être observés pour vérifier qu'ils fonctionnent normalement.
- Les équipements de communication RF portables (y compris les périphériques, tels que câbles d'antenne, antennes externes) ne doivent pas être utilisés à une distance de moins de 30,5 cm (12 po) de toute partie du concentrateur d'oxygène, y compris les câbles spécifiés par le fabricant. Dans le cas contraire, le rendement de cet équipement risque d'être diminué.
- L'utilisation d'accessoires, de transducteurs et de câbles autres que ceux spécifiés ou fournis par le fabricant de cet équipement pourrait entraîner une augmentation des émissions électromagnétiques ou une diminution de l'immunité électromagnétique de cet équipement et entraîner un fonctionnement incorrect.



## AVERTISSEMENT

### Risque de blessure ou de dommage

- Lorsque l'appareil est utilisé aux extrêmes des caractéristiques de fonctionnement environnementales (c.-à-d. températures et humidité maximales) et dans une condition de défaillance unique, représentée par le dysfonctionnement d'un composant unique ou des performances, comme un événement d'évacuation bloqué, une entrée d'air bloquée ou une défaillance du ventilateur de refroidissement interne, la température de l'air sortant des événements d'évacuation situés sur le côté droit de l'unité peut atteindre des températures susceptibles de causer une brûlure (voir les valeurs de température et de temps de contact indiquées dans les tableaux spécifiques au modèle ci-dessous).
- Maintenez les parties exposées du corps comme les mains et les pieds à une distance minimale de 30,5 cm (12 po) des événements d'évacuation afin d'éviter tout risque de brûlure. Des conditions de défaillance uniques peuvent entraîner des alertes et des alarmes visuelles et sonores.
- REMARQUE** – Dans des conditions normales et de défaillance unique, le concentrateur libère de l'air chaud par le bas de l'unité (événements d'évacuation), ce qui peut décolorer les surfaces du sol sensibles à la température. Le concentrateur ne doit pas être utilisé sur un sol sensible à la chaleur. Le fabricant n'est pas responsable de la décoloration des revêtements de sol.
- Faites fonctionner l'unité dans un endroit frais et sec avec une bonne ventilation située sur une surface dure, évitez les tapis épais ou les moquettes. NE bloquez JAMAIS les événements d'entrée ou d'évacuation d'air. Gardez l'unité à une distance minimale de 30,5 cm (12 po) de toute draperie murale ou de tout autre objet susceptible d'empêcher l'entrée et la sortie correctes d'air du concentrateur d'oxygène. Un débit d'air approprié est nécessaire pour éviter la surchauffe du concentrateur d'oxygène. NE placez PAS le concentrateur à proximité d'une source de chaleur, telle que des registres d'air chaud ou des radiateurs. Une surchauffe du concentrateur d'oxygène peut entraîner une faible émission d'oxygène et un risque de brûlures.
- L'entrée d'air et l'évacuation du concentrateur d'oxygène doivent être situées dans un endroit bien ventilé. NE faites PAS fonctionner l'unité dans un espace fermé ou confiné comme un placard, une salle de bain, etc. Évitez d'utiliser l'appareil à proximité de polluants et de vapeurs de fumée.
- Si l'appareil se trouve dans des conditions environnementales extrêmes et si une condition de défaillance unique se produit, les températures de surface de l'appareil en résultant peuvent dépasser 41 °C (106 °F). Voir le Tableau 1 ci-dessous pour les directives relatives à la température maximale et au contact sans risque spécifiques au modèle :

Tableau 1 - Série 555DS

Description	Température maximale		Temps de contact sans risque maximum
	Série 555DS		
	°F	°C	
Raccord de sortie d'oxygène	140,0	60,0	Moins d'une minute
Canule au niveau du raccord de sortie d'oxygène	112,8	44,9	Moins de 10 minutes
Interrupteur d'alimentation	121,8	49,9	Moins de 10 minutes
Évent d'échappement AIR	183,6	84,2	Moins d'une seconde
Bouton de contrôle du débit	121,5	49,7	Moins de 10 minutes
Aileron en plastique pour événement d'échappement	153,0	67,2	Moins de 10 secondes
Armoire extérieure (capot arrière)	128,0	53,3	Moins de 10 minutes
Surface externe du disjoncteur	133,3	56,3	Moins d'une minute
Connecteur d'alimentation CEI	127,0	52,8	Moins de 10 minutes

Consultez la section « Pièces importantes de votre concentrateur » de ce guide d'utilisation pour connaître l'emplacement des pièces accessibles répertoriées dans le tableau.

### MISE EN GARDE

- La loi fédérale (États-Unis) limite la vente de cet appareil à un médecin ou sur ordonnance médicale.
- Il est très important de respecter la quantité d'oxygène prescrite. N'augmentez pas ou ne diminuez pas le débit d'oxygène – consultez votre médecin.
- L'utilisation de produits chimiques agressifs (y compris l'alcool) n'est pas recommandée. Si un nettoyage bactéricide est nécessaire, un produit sans alcool doit être utilisé pour éviter tout dommage accidentel.

### MISE EN GARDE











































- Pour éviter toute blessure ou perte de traitement, éteignez l'appareil et débranchez-le du patient avant de déplacer l'appareil.

### IMPORTANT

- Ne réparez pas et ne nettoyez pas cet appareil pendant son utilisation chez un patient.
- L'appareil est classé IP21, ce qui signifie qu'il est protégé contre l'accès des doigts aux pièces dangereuses et contre les chutes verticales de gouttes d'eau.
- Cet appareil contient des équipements électriques et/ou électroniques. Respectez les ordonnances locales en vigueur et les plans de recyclage concernant l'élimination des composants de l'appareil.
- L'équipement ne doit pas être utilisé en présence d'un mélange anesthésique inflammable avec de l'air, de l'oxygène ou de l'oxyde d'azote.

# CONSERVER CES INSTRUCTIONS

## GLOSSAIRE DES SYMBOLES

 <p>Il est obligatoire de lire et de comprendre les instructions d'utilisation avant toute utilisation.</p> <p><b>i</b> Ce symbole a un fond bleu sur l'étiquette du produit.</p>	<p>O I</p> <p>ARRÊT MARCHE</p>	 <p>Plage de température de fonctionnement +5 à +35 °C (+41 à +95 °F)</p>	 <p>Plage de pression atmosphérique de 715 à 1 013 hPa (niveau de la mer approximatif à 9 840 pi)</p>
 <p>Risque de choc électrique. L'armoire extérieure doit être retirée uniquement par du personnel autorisé.</p> <p><b>i</b> Ce symbole a un fond jaune sur l'étiquette du produit.</p>	 <p>Fabricant</p>	 <p>Transport et entreposage Plage d'humidité relative 15 % à 90 %, sans condensation</p>	 <p>Transport et entreposage Plage de température -25 °C (-13 °F) à 70 °C (158 °F)</p>
 <p>Danger - Ne pas fumer à proximité du patient ou de l'appareil.</p> <p><b>i</b> Ce symbole comporte un cercle rouge et une barre diagonale sur l'étiquette du produit.</p>	 <p>Courant alternatif</p>	 <p>Numéro de série</p>	 <p>Marquage CE européen</p>
 <p>Ne pas utiliser d'huile, de graisse ou de lubrifiant</p> <p><b>i</b> Ce symbole comporte un cercle rouge et une barre diagonale sur l'étiquette du produit.</p>	 <p>Pièces d'application de type BF</p>	 <p>Dispositif médical</p>	 <p>Garder l'unité au sec.</p>
 <p>Ne pas utiliser à proximité de chaleur ou de flammes nues</p> <p><b>i</b> Ce symbole comporte un cercle rouge et une barre diagonale sur l'étiquette du produit.</p>	 <p>Équipement de classe II</p>	 <p>Oxygène normal <b>i</b> Ce symbole est vert sur fond noir.</p>	 <p>Protection contre la pénétration – Protégé contre l'accès des doigts aux pièces dangereuses; protégé contre les chutes verticales de gouttes d'eau.</p>
 <p>Ne pas démonter</p> <p><b>i</b> Ce symbole comporte un cercle rouge et une barre diagonale sur l'étiquette du produit.</p>	 <p>Symbole de remarque et d'information <b>i</b> Ce symbole est utilisé tout au long de ce manuel pour indiquer des remarques, des conseils utiles, des recommandations et des informations.</p>	 <p>Sortie d'oxygène marquée avec la plage de pression de gaz nominale et la plage de débit de gaz nominale.</p>	 <p>Cet appareil contient des équipements électriques et/ou électroniques qui doivent être recyclés conformément à la directive européenne 2012/19/UE relative aux déchets d'équipements électriques et électroniques. (DEEE)</p>
 <p>Non compatible avec les environnements d'IRM Ce symbole comporte un cercle rouge et une barre diagonale sur l'étiquette du produit.</p>	 <p>Numéro de catalogue</p>	 <p>Oxygène faible - <b>i</b> Ce symbole est jaune sur fond noir.</p>	 <p>MISE EN GARDE : La loi fédérale (États-Unis) limite la vente de cet appareil à un médecin ou sur ordonnance médicale.</p>
 <p>Avertissement général <b>i</b> Ce symbole est utilisé tout au long de ce manuel pour indiquer des situations dangereuses à éviter.</p>	 <p>Mandataire européen</p>	 <p>Consulter le mode d'emploi</p>	 <p>Identifiant unique de l'appareil</p>
 <p>Informations importantes <b>i</b> Ce symbole est utilisé tout au long de ce manuel pour indiquer des informations importantes à connaître.</p>	 <p>Numéro de LOT</p>	 <p>Entretien requis <b>i</b> Ce symbole est rouge avec un fond noir.</p>	 <p>Affichage du débit Débit maximal recommandé : 5 l/m</p>
 <p>Période de démarrage O2 faible (&lt; 85,0 %) <b>i</b> Ce symbole est jaune sur fond noir.</p>	 <p>Indicateur d'heures</p>	 <p>Marque d'homologation TUV Rheinland C-US.</p>	 <p>Avertissement – Surchauffe du gaz oxygène. <b>i</b> Ce symbole est rouge sur fond noir.</p>
 <p>Mandataire suisse</p>	 <p>La prudence est de mise lors de l'utilisation de l'appareil.</p>	 <p>Augmentez le débit dans le sens horaire Diminuez le débit dans le sens antihoraire.</p>	

## **INTRODUCTION**

Ce guide d'instructions fournit des renseignements sur l'utilisation du concentrateur d'oxygène DeVilbiss. Assurez-vous de lire et de comprendre ce guide avant d'utiliser l'unité. Des mesures de protection importantes sont indiquées tout au long de ce guide. Porter une attention particulière à toutes les consignes de sécurité. Communiquez avec votre fournisseur d'équipement DeVilbiss si vous avez des questions.

## **UTILISATION PRÉVUE**

Le concentrateur d'oxygène compact DeVilbiss 555 5L est destiné à fournir de l'oxygène supplémentaire aux patients adultes nécessitant une oxygénothérapie.

## **CONTRE-INDICATIONS**

Aucune connue.

## **INDICATIONS D'UTILISATION**

Le concentrateur d'oxygène compact DeVilbiss 555 5 L est destiné à fournir un apport d'oxygène supplémentaire aux patients adultes nécessitant une oxygénothérapie. Cet appareil peut être utilisé à domicile ou en établissement. Il n'est pas destiné à assurer le maintien en vie.

## **PERFORMANCES ESSENTIELLES**

La performance essentielle du concentrateur d'oxygène est d'administrer un débit continu de gaz enrichi en oxygène. Les alarmes visuelles et sonores indiquent si l'appareil ne répond pas aux caractéristiques ou si une défaillance est détectée. Si les performances essentielles du concentrateur d'oxygène sont perdues ou dégradées, l'appareil produit moins de 85 % d'oxygène, ce qui entraîne une alarme de faible niveau d'O<sub>2</sub>.

## **DURÉE DE VIE**

La durée de vie utile prévue du concentrateur d'oxygène compact 5L de la série 555, ce qui comprend la réalisation de tout entretien ou maintenance requis, est de 5 ans. La durée de vie utile prévue est basée sur le fonctionnement de l'appareil conformément à toutes les directives du fabricant pour une utilisation sûre, la maintenance, l'entretien, l'entreposage, l'expédition, la manipulation et le fonctionnement général.

La durée de vie réelle de l'unité, et en particulier la durée de vie de certains sous-composants, y compris les filtres, les filtres à tamis et les joints de réservoir du compresseur, varie en fonction d'un certain nombre de facteurs, notamment l'environnement de fonctionnement, l'environnement d'entreposage, l'expédition, la manipulation, la réalisation de la maintenance préventive, ainsi que la fréquence et l'intensité d'utilisation.

Le concentrateur d'oxygène compact de 5L de la série 555 est doté de capteurs internes et de systèmes de diagnostic conçus pour surveiller les performances du système, y compris la concentration en oxygène (pureté), le débit et la température. Le concentrateur d'oxygène compact de 5L de la série 555 avertira l'utilisateur lorsque l'appareil nécessite une maintenance ou un entretien. Veuillez consulter les sections Dépannage et maintenance pour obtenir des renseignements plus détaillés.



### **REMARQUE**

Drive DeVilbiss recommande d'utiliser le concentrateur d'oxygène compact 5L de la série 555 pendant au moins 30 minutes après sa mise sous tension pour une durée de vie optimale. Des périodes de fonctionnement plus courtes, un fonctionnement dans des conditions de température/d'humidité extrêmes ou en présence de contaminants et/ou des conditions de manipulation et d'entreposage en dehors de celles spécifiées peuvent affecter le fonctionnement fiable à long terme du produit.

## **POURQUOI VOTRE MÉDECIN VOUS A-T-IL PRESCRIT DE L'OXYGÈNE D'APPOINT**

De nos jours, de nombreuses personnes souffrent de maladies du cœur, des poumons et d'autres maladies respiratoires. Bon nombre de ces personnes peuvent bénéficier de l'oxygénothérapie d'appoint. Votre corps a besoin d'un apport constant en oxygène pour fonctionner correctement. Votre médecin vous a prescrit de l'oxygène d'appoint car vous ne recevez pas suffisamment d'oxygène à partir de l'air ambiant seul. Un apport en oxygène augmentera la quantité d'oxygène reçue par votre organisme.

L'adjonction d'oxygène ne rend pas dépendant. Votre médecin vous a prescrit un débit d'oxygène spécifique pour améliorer les symptômes tels que maux de tête, somnolence, confusion, fatigue ou augmentation de l'irritabilité. Si ces symptômes persistent après le début de votre programme d'adjonction d'oxygène, consultez votre médecin.

Le réglage d'administration d'oxygène doit être déterminé individuellement pour chaque patient, ainsi que la configuration de l'équipement à utiliser, y compris les accessoires.

La mise en place et le positionnement corrects des broches de la canule nasale dans le nez sont essentiels à la quantité d'oxygène administrée au système respiratoire du patient.

Vos réglages d'administration du concentrateur d'oxygène doivent être réévalués périodiquement pour vérifier l'efficacité du traitement.

## **FONCTIONNEMENT DU CONCENTRATEUR D'OXYGÈNE DEVILBISS**

Les concentrateurs d'oxygène sont la source d'oxygène d'appoint la plus fiable, la plus efficace et la plus pratique actuellement disponible. Le concentrateur d'oxygène est un appareil électrique. L'unité sépare l'oxygène de l'air ambiant, ce qui permet d'administrer de l'oxygène d'appoint de haute pureté par la sortie d'oxygène. Bien que le concentrateur filtre l'oxygène dans une pièce, il n'affectera pas la quantité normale d'oxygène dans la pièce. Si la pureté de l'oxygène tombe en dessous du niveau acceptable, un symbole jaune d'oxygène faible s'affiche à l'écran et un signal sonore intermittent retentit.

Si la pureté de l'oxygène continue à descendre à niveau critique, le symbole de clé rouge (entretien requis) s'affiche à l'écran et un signal sonore intermittent retentit. Consultez la section Dépannage de ce guide. Ne tentez pas d'effectuer tout autre acte de maintenance. Communiquez immédiatement avec votre technicien si le problème n'est pas résolu.



### **IMPORTANT**

- Ne réparez pas et ne nettoyez pas cet appareil pendant son utilisation.
- Le concentrateur d'oxygène compact de 5L de la série 555, ses pièces et ses accessoires sont conçus pour être utilisés à des débits compris entre 0,5 l/m et 5 l/m.

## PIÈCES IMPORTANTES DU CONCENTRATEUR

Veillez vous familiariser avec le concentrateur d'oxygène DeVilbiss avant de l'utiliser.

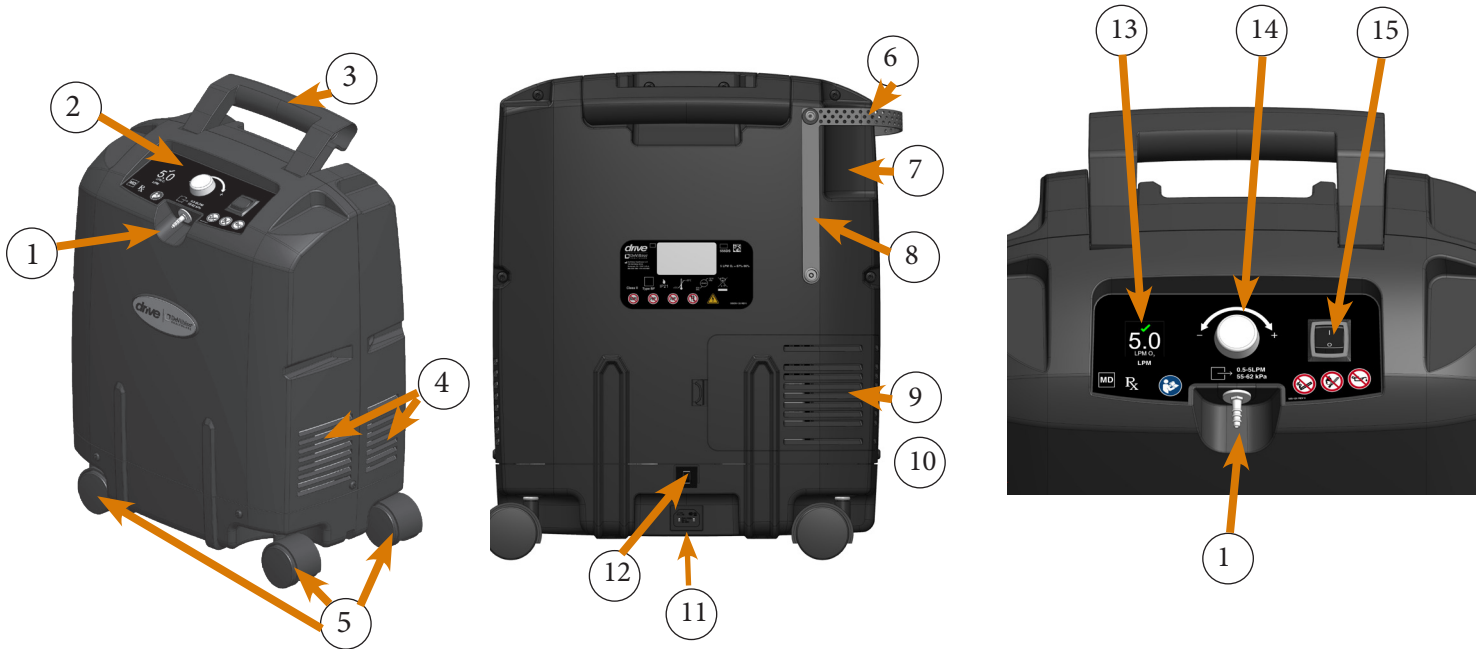

### VUE AVANT/LATÉRALE (FIGURE A)

1. Raccord de sortie d'oxygène
2. Panneau de commande
3. Poignée
4. Évents d'évacuation
5. Roulettes

### VUE ARRIÈRE (FIGURE B)

6. Sangle pour bouteille de l'humidificateur
7. Support pour bouteille de l'humidificateur
8. Sangle du cordon d'alimentation
9. Porte du filtre d'entrée
10. Filtre d'entrée (à l'intérieur de la porte du filtre d'entrée)
11. Connecteur d'alimentation CEI
12. Disjoncteur – réinitialise l'unité après un arrêt lié à une surcharge électrique

### DÉTAILS DU PANNEAU DE COMMANDE (FIGURE C)

13. Affichage numérique
14. Molette de réglage du débit
15. Interrupteur d'alimentation

| = MARCHÉ

O = ARRÊT



### AVERTISSEMENT

Lorsque l'appareil est utilisé dans des conditions de fonctionnement extrêmes ou de défaillance unique, la température de l'air dégagé au niveau des évents d'évacuation au bas de l'appareil peut dépasser 41 °C (106 °F). Maintenez les parties exposées du corps comme les mains et les pieds à une distance minimale de 30,5 cm (12 po) des évents d'évacuation afin d'éviter tout risque de brûlure.

### Emplacement du filtre d'entrée



### Pour brancher/débrancher le cordon d'alimentation V-Lock

1. Pour brancher le cordon d'alimentation, insérez-le dans le connecteur CEI du concentrateur. L'extrémité du cordon d'alimentation émet un clic lorsqu'elle se verrouille en place.

2. Pour débrancher le cordon d'alimentation, a) appuyez sur la languette jaune du connecteur du cordon d'alimentation. b) Retirez le cordon d'alimentation du connecteur CEI du concentrateur.

**REMARQUE** – Le cordon d'alimentation se verrouille en place. Ne tentez pas de retirer le cordon d'alimentation en forçant; il faut d'abord appuyer sur la languette de verrouillage pour retirer le cordon d'alimentation.

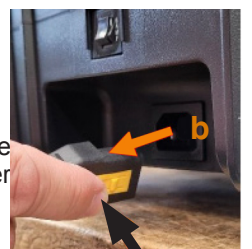
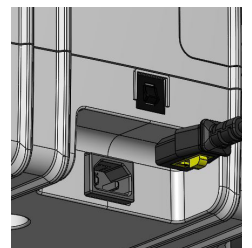

## **ACCESSOIRES**

Humidificateur à bulles .....	Salter Labs 7600 ou équivalent
Canule nasale à haut débit.....	Salter Labs 1600HF ou équivalent
Filtre recommandé	
Filtre d'entrée du compresseur.....	Drive DeVilbiss 555D-615
Valve de canule Firesafe.....	RES010

Consultez le mode d'emploi du fabricant des accessoires. Un masque ou une canule nasale (dont la dimension correspond à la prescription) peut être utilisé avec l'administration d'un débit continu, selon les recommandations du personnel clinique. Le personnel clinique doit également vous donner des conseils sur l'utilisation, la maintenance et le nettoyage appropriés.



### **AVERTISSEMENT**

Les accessoires (canule nasale, masques, tubulure à oxygène, humidificateurs, etc.) qui fournissent de l'oxygène au patient doivent être équipés d'un mécanisme qui, en cas d'incendie, empêche la propagation du feu à l'aide de l'accessoire assurant la sécurité du patient et des autres personnes. Un dispositif d'arrêt en cas de fuite ou un fusible thermique activé par le feu, si disponible, doit être utilisé avec les accessoires d'alimentation en oxygène. Ces types de dispositifs d'arrêt des fuites arrêtent le débit d'oxygène au patient en cas d'incendie. Ce moyen de protection anti-feu doit être situé aussi près que possible du patient.

- ▶ N'utilisez pas d'accessoires, de pièces et de matériaux détachables non décrits dans le mode d'emploi.
- ▶ Ne modifiez pas le concentrateur d'oxygène ou les accessoires.
- ▶ Il est très important de respecter la quantité d'oxygène prescrite. N'augmentez pas ou ne diminuez pas le débit d'oxygène – consultez votre médecin.
- ▶ Il existe de nombreux types d'humidificateurs, de tubulures à oxygène et de canules/masques qui peuvent être utilisés avec cet appareil. Certains humidificateurs et accessoires peuvent nuire aux performances de l'appareil.
- ▶ Ne connectez pas ce concentrateur d'oxygène à d'autres équipements non décrits dans le mode d'emploi.



### **MISE EN GARDE**

- Les pièces ou accessoires incompatibles peuvent entraîner une dégradation des performances.
- Les accessoires de l'humidificateur peuvent créer un risque s'ils sont trop remplis ou débordent sur le concentrateur d'oxygène. Un excès de liquide versé sur le concentrateur d'oxygène peut entraîner son dysfonctionnement.



### **REMARQUE**

- L'appareil ne doit être utilisé qu'avec des humidificateurs à bulles conçus pour une utilisation avec des débits allant jusqu'à 5 litres par minute et une pression de 8,5 psi.
- L'utilisation d'une tubulure à oxygène résistante à l'écrasement de 15,2 mètres (50 pieds) maximum, d'une canule de 2,1 mètres (7 pieds) et d'un humidificateur à bulles est autorisée entre le concentrateur et le patient.
- Le personnel clinique ou votre fournisseur de soins doit vérifier la compatibilité du concentrateur d'oxygène et de toutes les pièces utilisées pour la connexion au patient avant utilisation.
- Le personnel clinique ou votre fournisseur de soins a peut-être pré réglé le débit d'oxygène afin qu'il ne puisse pas être ajusté.
- Votre médecin vous a prescrit une canule nasale ou un masque facial. Dans la plupart des cas, ils sont déjà fixés à la tubulure à oxygène. Si ce n'est pas le cas, suivre les instructions du fabricant pour la fixation.

## INSTALLATION DU CONCENTRATEUR D'OXYGÈNE

1. Avec l'interrupteur d'alimentation de l'appareil en position ARRÊT (Figure A), insérez le cordon d'alimentation dans le connecteur CEI situé à l'arrière de l'appareil (Figure B). Insérez l'autre extrémité du cordon d'alimentation dans la prise murale comme illustré ci-dessous (Figure C).

**A**



**B**

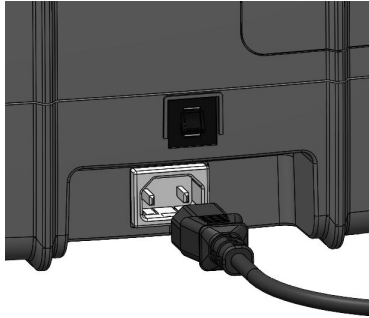

**C**



2. Placez l'unité près d'une prise électrique dans la pièce où vous passez la plupart de votre temps.
3. Placez l'unité sur une surface plane à au moins 30,5 cm (12 po) des murs, des champs opératoires ou de tout autre objet susceptible d'interférer avec le débit d'air approprié à l'intérieur et à l'extérieur du concentrateur d'oxygène. Le concentrateur d'oxygène doit se trouver dans un endroit bien ventilé pour éviter les polluants ou les fumées.
4. Avant d'utiliser l'unité, assurez-vous toujours que la porte du filtre et les orifices d'évacuation (situés sur les côtés de l'unité) sont propres. Un nettoyage approprié est décrit dans la section Entretien du concentrateur d'oxygène DeVilbiss de ce mode d'emploi.
5. Raccordez la tubulure à oxygène au connecteur de sortie d'oxygène. (Figure D).

**D**

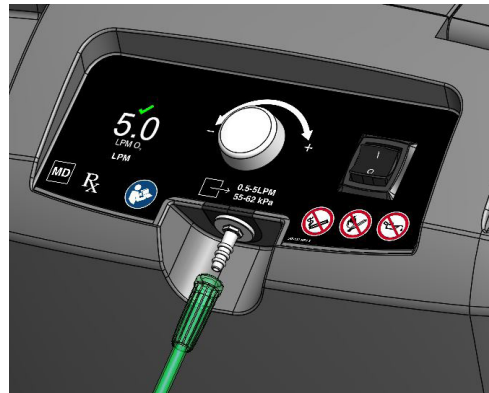

## **RACCORDEMENT DE LA TUBULURE À OXYGÈNE AVEC HUMIDIFICATION**

1. Suivez les étapes 1 à 4 ci-dessus pour connecter l'appareil à l'alimentation secteur et le positionner en vue de son utilisation.
2. Si votre médecin vous a prescrit un humidificateur d'oxygène dans le cadre de votre traitement, suivez ces étapes (si vous utilisez un préremplissage, passez à l'étape b.) :
  - a. Remplissez la bouteille de l'humidificateur d'eau distillée.
  - b. Insérez l'humidificateur dans le support de l'humidificateur et fixez-le en place à l'aide de la sangle de l'humidificateur. (Figure E)
  - c. Vissez l'écrou à ailettes situé sur le dessus de la bouteille de l'humidificateur sur la tubulure de l'humidificateur. Assurez-vous qu'il est bien serré. (Figure F)
  - d. Raccordez l'autre extrémité du circuit respiratoire de l'humidificateur au raccord de sortie d'oxygène du concentrateur d'oxygène compact de 5L de la série 555. (Figure G)
  - e. Raccordez la tubulure à oxygène du patient directement au raccord de sortie de la bouteille de l'humidificateur. (Figure H)

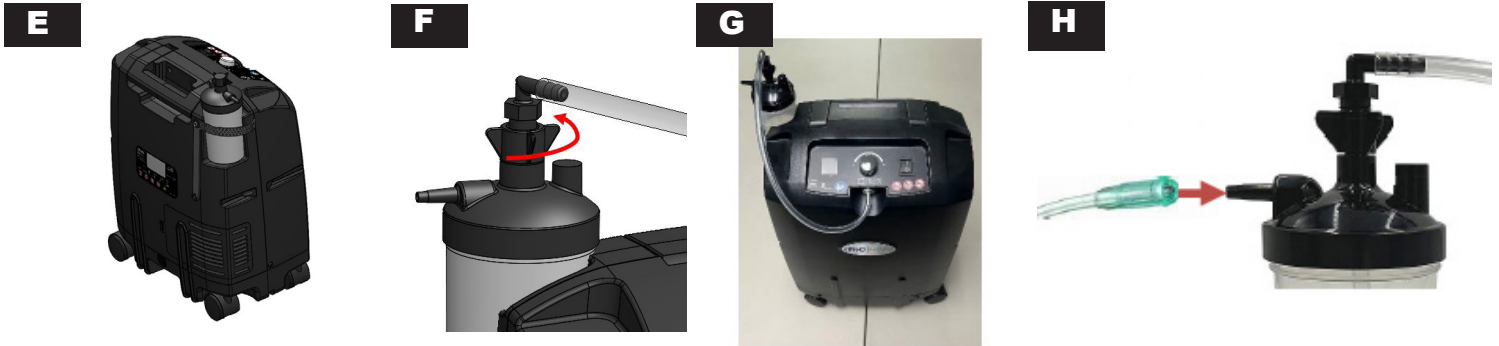

### **AVERTISSEMENT**

Une utilisation incorrecte du cordon d'alimentation et des fiches peut provoquer un incendie ou d'autres risques de choc électrique. N'utilisez pas l'unité si le cordon d'alimentation est endommagé.



### **AVERTISSEMENT**

Assurez-vous que le cordon d'alimentation secteur est complètement inséré dans le connecteur du concentrateur et que la fiche du cordon d'alimentation est complètement insérée dans une prise murale CA fonctionnant correctement.

Le non-respect de cette consigne peut entraîner un risque électrique.



- i** **REMARQUE** – Ne branchez pas sur une prise électrique contrôlée par un interrupteur mural.
- i** **REMARQUE** – Pour déplacer l'unité, saisissez fermement la poignée située sur le dessus de l'unité, afin de faire rouler et/ou de soulever l'unité au-dessus des obstacles dans le passage.
- i** **REMARQUE** – Votre médecin vous a prescrit une canule nasale ou un masque facial. Dans la plupart des cas, ils sont déjà fixés à la tubulure à oxygène. Si ce n'est pas le cas, suivre les instructions du fabricant pour la fixation.
- i** **REMARQUE** – Votre professionnel de la santé doit vérifier la compatibilité du concentrateur d'oxygène et de toutes les pièces utilisées pour la connexion au patient avant utilisation.
- i** **REMARQUE** – (unités de 120 volts seulement) La fiche du concentrateur d'oxygène DeVilbiss est munie d'une lame plus large que l'autre. Pour réduire le risque de choc électrique, cette fiche est destinée à être insérée dans une prise murale d'une seule manière. Ne tentez pas de contourner cette sécurité.
- i** **REMARQUE** – Pour vérifier le bon fonctionnement du concentrateur d'oxygène et de ses accessoires; 1. Vérifiez le débit d'émission en plaçant l'extrémité de la canule nasale sous la surface d'une demi-tasse d'eau et recherchez l'apparition de bulles. 2. Vérifiez l'absence de fuites dans le système en pliant les tiges nasales et en les serrant pour arrêter le débit d'oxygène. Examinez l'écran ACL pour vérifier que le débit affiché descend à zéro. Si le débit affiché ne descend pas à zéro, vérifiez toutes les connexions pour détecter d'éventuelles fuites. Les pièces à vérifier pour détecter les fuites sont les suivantes : raccords de tubulure, bouteille de l'humidificateur et autres accessoires comme les coupe-feux. Répétez ces étapes jusqu'à ce que le débit affiché descende à zéro. 3. Communiquez immédiatement avec votre fournisseur ou fournisseur d'entretien si vous rencontrez des problèmes.

## UTILISATION DU CONCENTRATEUR D'OXYGÈNE DEVILBISS

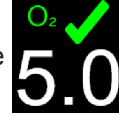
1. Appuyez sur l'interrupteur d'alimentation pour le basculer en position « MARCHE ». Lorsque l'unité est allumée, l'écran ACL affiche un logo Drive DeVilbiss et l'indicateur d'heures. Un signal sonore retentit brièvement pour confirmer que l'écran ACL et le signal sonore fonctionnent correctement. L'unité fonctionne en mode « démarrage » avec le symbole O<sub>2</sub> faible de la période de démarrage visible à l'écran ACL jusqu'à ce qu'un niveau d'oxygène normal soit atteint. Lorsqu'un niveau d'oxygène normal est atteint, le symbole O<sub>2</sub> faible de la période de démarrage s'éteint et le symbole d'oxygène normal s'affiche à l'écran ACL. La période de démarrage peut prendre jusqu'à 15 minutes.
2. Vérifiez le réglage de débit affiché sur l'écran ACL pour vous assurer qu'il correspond au débit d'oxygène prescrit.
3. Exemple : Écran ACL affichant le réglage du débit de 5,0 litres par minute
4. Le concentrateur DeVilbiss est maintenant prêt à l'emploi. Positionnez correctement la canule avec les tiges nasales orientées vers le haut, puis insérez les tiges dans le nez. Enroulez la tubulure de la canule sur les oreilles et la positionner devant le corps (Figure I).





I

 <b>DANGER</b> <ul style="list-style-type: none"><li>• L'oxygène provoque des brûlures rapides.</li><li>• Ne fumez pas pendant que le concentrateur d'oxygène est en marche ou lorsque vous êtes à proximité d'une personne utilisant l'oxygénothérapie.</li><li>• Maintenez le concentrateur d'oxygène et la canule à au moins 2 m (6,5 pieds) d'objets chauds, étincelles ou de sources de flammes nues.</li><li>• Les concentrateurs d'oxygène DeVilbiss sont équipés d'un raccord de sortie d'atténuation des incendies qui empêche la propagation des incendies dans l'unité.</li></ul>	 <b>NE PAS FUMER</b>
--	--

 <b>DANGER</b> <ul style="list-style-type: none"><li>• L'oxygène facilite le déclenchement et la propagation d'un incendie.</li><li>• Ne laissez pas la canule nasale ou le masque sur les couvertures de lit ou les coussins de chaise si le concentrateur d'oxygène est allumé mais n'est pas utilisé, car l'oxygène rendra les matériaux inflammables.</li><li>• Éteignez le concentrateur d'oxygène lorsqu'il n'est pas utilisé pour éviter l'enrichissement en oxygène.</li></ul>
--

 <b>AVERTISSEMENT</b> <p>Afin d'éviter qu'un incendie ne se propage du patient vers l'unité à travers la canule, un moyen de protection doit être situé aussi près que possible du patient. Veuillez communiquer avec votre fournisseur de soins pour obtenir ce moyen de protection.</p>
---

 <b>MISE EN GARDE</b> <p>Lorsque l'unité est allumée, l'écran ACL doit apparaître à l'écran numérique et l'alarme sonore doit retentir dans le cadre du processus de démarrage normal. Si l'affichage numérique NE s'allume PAS ou si l'alarme sonore NE retentit PAS, cela indique que le système d'alerte ne fonctionne pas correctement. Consultez le tableau Dépannage et contactez le fournisseur d'oxygène DeVilbiss au besoin.</p>
---

 <b>MISE EN GARDE</b> <p>Il est très important de respecter la quantité d'oxygène prescrite. N'augmentez pas ou ne diminuez pas le débit d'oxygène – consultez votre médecin.</p>
---

**i** **REMARQUE** – DeVilbiss recommande d'utiliser le concentrateur d'oxygène DeVilbiss au moins 30 minutes après sa mise sous tension pour une durée de vie optimale. Des périodes de fonctionnement plus courtes, un fonctionnement dans des conditions de température/d'humidité extrêmes ou en présence de contaminants et/ou des conditions de manipulation et d'entreposage en dehors de celles spécifiées peuvent affecter le fonctionnement fiable à long terme du produit.

**i** **REMARQUE** – Si le signal sonore retentit mais que l'unité ne fonctionne pas, cela indique une absence d'alimentation. Consultez le tableau Dépannage et contactez le fournisseur DeVilbiss au besoin.

- i** **REMARQUE** – En cas de vibration audible de basse fréquence, l'unité ne fonctionne pas correctement. Consultez le tableau Dépannage et contactez le fournisseur DeVilbiss au besoin.
- i** **REMARQUE** – Le fait de tourner le bouton de réglage du débit sens antihoraire diminue le débit (et finira par éteindre le débit d'oxygène). Si le bouton est tourné dans le sens horaire, le débit augmente.
- i** **REMARQUE** – Pour les prescriptions de 5 l/m, assurez-vous que l'écran affiche 5,0. Le réglage d'un débit supérieur à 5,0 peut faire baisser le niveau de pureté de l'oxygène, auquel cas le symbole O<sub>2</sub> jaune avec flèche vers le bas s'affiche à l'écran ACL et une alarme sonore retentit. Ajustez le débit d'oxygène selon débit prescrit.
- i** **REMARQUE** – L'alarme de débit faible peut se déclencher si le débit d'oxygène est réglé à 0,2 l/m ou moins. L'unité continuera à fonctionner, mais le symbole de clé rouge d'entretien requis s'affiche à l'écran ACL et une alarme sonore retentit. Ajustez le débit d'oxygène selon débit prescrit.

## **FUNCTIONNEMENT DE L'OSD® DEVILBISS**

L'OSD (dispositif de détection d'oxygène) est un dispositif intégré au concentrateur qui surveille l'oxygène produit par l'unité. Les symboles d'état de l'oxygène à l'écran ACL sont définis comme suit :



Le symbole O<sub>2</sub> vert avec une coche à l'écran ACL indique que le niveau d'émission d'oxygène est acceptable.



Le symbole O<sub>2</sub> jaune avec flèche vers le bas à l'écran ACL indique que le niveau d'émission d'oxygène est inférieur à un niveau acceptable.

Si la pureté de l'oxygène tombe en dessous du niveau acceptable : Le symbole O<sub>2</sub> vert avec coche s'éteint, le symbole O<sub>2</sub> jaune avec flèche vers le bas s'allume et un signal sonore intermittent retentit.

Consultez la section Dépannage de ce guide et passez au système d'oxygène de réserve. Ne tentez pas d'effectuer tout autre acte de maintenance. Communiquez immédiatement avec votre fournisseur DeVilbiss.

## **SYSTÈME D'OXYGÈNE DE RÉSERVE**

Par mesure de précaution, votre fournisseur DeVilbiss peut vous fournir un système d'oxygène de réserve. Si votre concentrateur d'oxygène perd l'alimentation électrique ou ne fonctionne pas correctement, le système d'alarme du concentrateur d'oxygène émet un signal sonore pour vous inviter à passer à votre système d'oxygène de réserve (le cas échéant) et à communiquer avec votre fournisseur DeVilbiss. Veuillez communiquer avec votre fournisseur d'oxygène si vous avez des questions concernant un système d'oxygène de réserve.



### **DANGER**

Avant de tenter toute procédure de nettoyage, éteignez l'unité et débranchez-la de l'alimentation secteur. Risque de choc électrique.

## **ENTRETIEN DU CONCENTRATEUR D'OXYGÈNE DEVILBISS**

DeVilbiss recommande d'utiliser uniquement des pièces et des filtres DeVilbiss d'origine pour garantir un fonctionnement fiable du produit.

### **CANULE/MASQUE, TUBULURE ET BOUTEILLE DE L'HUMIDIFICATEUR**

Nettoyez ou remplacez soigneusement la canule/le masque, la tubulure et la bouteille de l'humidificateur conformément aux instructions du fabricant.

### **PORTE DU FILTRE AVEC ÉVÉNEMENTS**

Inspectez périodiquement les événements de la porte du filtre et essuyez-les avec un chiffon sec pour éliminer la poussière.

### **ÉVÉNEMENTS D'ÉVACUATION**

Inspectez périodiquement les orifices d'évacuation et essuyez-les avec un chiffon sec pour éliminer la poussière.

### **ARMOIRE EXTÉRIEURE**

Nettoyez soigneusement l'armoire extérieure du concentrateur chaque semaine (ou si elle est poussiéreuse ou sale) à l'aide d'un chiffon humide, et essuyez-la pour la sécher. Les événements peuvent également être essuyés avec un chiffon humide.

### **INSPECTION DU NETTOYAGE**

Inspectez visuellement les pièces après le nettoyage. Si elle ne sont pas visuellement propres, répétez les étapes de nettoyage précédentes ou éliminez-les afin qu'un appareil visiblement souillé ne soit pas réutilisé. Laissez les pièces nettoyées sécher complètement avant de les réutiliser.

## **NETTOYAGE**

	<b>INTERVALLE DE NETTOYAGE RECOMMANDÉ</b>	<b>NOMBRE DE CYCLES DE NETTOYAGE *</b>	<b>MÉTHODE DE NETTOYAGE COMPATIBLE</b>
Armoire extérieure	7 jours	260	Eau du robinet propre, n'utilisez qu'un chiffon humide

	<b>INTERVALLE DE NETTOYAGE RECOMMANDÉ</b>	<b>NOMBRE DE CYCLES DE NETTOYAGE *</b>	<b>MÉTHODE DE NETTOYAGE COMPATIBLE</b>
<b>Porte du filtre et événements d'évacuation</b>	7 jours	260	Essuyez avec un chiffon sec ou un chiffon humidifié avec de l'eau du robinet propre pour éliminer la poussière
<b>Connecteur de sortie d'oxygène</b>	7 jours	104	Liquide vaisselle doux (2 c. à soupe) et eau du robinet tiède propre (2 tasses)

\* nombre de cycles de nettoyage déterminés par l'intervalle de nettoyage recommandé et la durée de vie utile prévue

	<p><b>AVERTISSEMENT</b></p> <ul style="list-style-type: none"> <li>N'utilisez PAS de lubrifiants, d'huiles ou de graisses.</li> <li>Éteignez l'unité avant de tenter toute procédure de nettoyage.</li> </ul>
--	---

	<p><b>MISE EN GARDE</b></p> <p>L'utilisation de produits chimiques agressifs (y compris l'alcool) n'est pas recommandée. Si un nettoyage bactéricide est nécessaire, un produit sans alcool doit être utilisé pour éviter tout dommage accidentel.</p>
--	--

## DÉPANNAGE

Le tableau de dépannage suivant vous aidera à analyser et à corriger les dysfonctionnements mineurs du concentrateur d'oxygène. Si les procédures suggérées ne vous aident pas, passez à votre système d'oxygène de réserve et appelez votre fournisseur de soins à domicile DeVilbiss. Ne tentez pas d'effectuer tout autre acte de maintenance.

	<p><b>AVERTISSEMENT</b></p> <ul style="list-style-type: none"> <li>Pour éviter tout choc électrique, ne branchez pas le concentrateur dans une prise CA si l'armoire extérieure du concentrateur est cassée. Ne retirez pas l'armoire extérieure du concentrateur.</li> <li>L'armoire extérieure ne doit être retirée que par un technicien DeVilbiss qualifié.</li> </ul>
--	--

## TABLEAU DE DÉPANNAGE





<b>SYMPTÔME</b>	<b>CAUSE POSSIBLE</b>	<b>REMÈDE</b>	<b>MESURES À PRENDRE SI LA SOLUTION NE PERMET PAS DE RÉSOUDRE LE PROBLÈME</b>
<p><b>A. L'appareil ne fonctionne pas.</b></p> <p>L'écran est éteint alors que l'interrupteur d'alimentation est sur « ON ».</p> <p>L'alarme sonore clignote.</p>	1. Le cordon d'alimentation n'est pas correctement branché à la prise murale.	1. Vérifiez le branchement du cordon d'alimentation à la prise murale, ainsi qu'à l'arrière de l'appareil.	<p><b>Si AUCUNE de ces solutions ne résout le problème, contactez votre fournisseur d'oxygène à domicile ; l'appareil pourrait nécessiter une réparation.</b></p>
	2. La prise murale n'est pas alimentée.	2. Vérifiez votre disjoncteur et réarmez-le si nécessaire. Si le problème persiste, essayez une autre prise murale.	
	3. Le disjoncteur du concentrateur d'oxygène s'est déclenché.	3. Appuyez sur le bouton de réarmement du disjoncteur du concentrateur, au-dessus du raccordement du cordon d'alimentation. Si le problème persiste, essayez une autre prise murale.	
<p><b>B. L'appareil fonctionne.</b></p> <p>Le symbole rouge « Service requis » est allumé. Une alarme sonore peut retentir.</p>	1. Les orifices de ventilation de la porte du filtre sont obstrués.	1. Vérifiez les orifices de ventilation de la porte du filtre et assurez-vous qu'ils ne sont pas obstrués.	<p><b>Si AUCUNE de ces solutions ne résout le problème, contactez votre fournisseur d'oxygène à domicile ; l'appareil pourrait nécessiter une réparation.</b></p>
	2. L'évacuation d'air est obstruée.	2. Vérifiez la zone d'évacuation et assurez-vous qu'aucun élément ne gêne l'évacuation de l'air.	
	3. Canule, masque facial ou tubulure d'oxygène obstrués ou défectueux.	3. Débranchez la canule ou le masque facial. Si le débit est rétabli, nettoyez-le ou remplacez-le si nécessaire. Débranchez la tubulure d'oxygène à la sortie d'oxygène. Si le débit est rétabli, vérifiez que la tubulure d'oxygène n'est pas obstruée ou pliée. Remplacez-la si nécessaire.	
	4. Bouteille d'humidificateur obstruée ou défectueuse.	4. Débranchez l'humidificateur de la sortie d'oxygène. Si le débit est rétabli, nettoyez-le ou remplacez-le.	
	5. Flow meter set too low.	5. Réglez le débitmètre sur le débit prescrit.	

<b>SYMPTÔME</b>	<b>CAUSE POSSIBLE</b>	<b>REMÈDE</b>	<b>MESURES À PRENDRE SI LA SOLUTION NE PERMET PAS DE RÉSOUDRE LE PROBLÈME</b>
<b>C. L'appareil fonctionne. Une vibration audible à basse fréquence est détectée.</b>	1. Dysfonctionnement de l'ensemble électronique.	1. Mettez votre appareil hors tension. Basculez sur votre système d'oxygène de secours et contactez immédiatement votre fournisseur DeVilbiss.	<b>Si cette solution ne résout pas le problème, contactez votre fournisseur d'oxygène à domicile; l'appareil pourrait nécessiter une réparation.</b>
<b>D. Le voyant jaune « Taux d'oxygène faible » est allumé.</b>	1. L'appareil est en mode « démarrage ».	1. Laissez jusqu'à 15 minutes à l'appareil pour terminer sa période de démarrage.	<b>Si cette solution ne résout pas le problème, contactez votre fournisseur d'oxygène à domicile; l'appareil pourrait nécessiter une réparation.</b>
<b>E. Le voyant jaune « Taux d'oxygène faible » est allumé et un signal sonore intermittent retentit.</b>	1. Le débitmètre est mal réglé.	1. Assurez-vous que le débitmètre est correctement réglé sur la valeur prescrite.	<b>Si AUCUNE de ces solutions ne résout le problème, contactez votre fournisseur d'oxygène à domicile ; l'appareil pourrait nécessiter une réparation.</b>
	2. Les orifices de ventilation de la porte du filtre sont obstrués.	2. Vérifiez les orifices de ventilation de la porte du filtre et assurez-vous qu'ils ne sont pas obstrués.	
	3. L'échappement est obstrué.	3. Vérifiez la zone d'évacuation et assurez-vous qu'aucun élément ne gêne l'évacuation de l'air.	
<b>F. Le voyant rouge « Intervention requise » est allumé et un signal sonore intermittent retentit.</b>	1. Le débitmètre est mal réglé.	1. Assurez-vous que le débitmètre est correctement réglé sur la valeur prescrite.	<b>Si AUCUNE de ces solutions ne résout le problème, contactez votre fournisseur d'oxygène à domicile ; l'appareil pourrait nécessiter une réparation.</b>
	2. Les orifices de ventilation de la porte du filtre sont obstrués.	2. Vérifiez les orifices de ventilation de la porte du filtre et assurez-vous qu'ils ne sont pas obstrués.	
	3. L'échappement est obstrué.	3. Vérifiez la zone près des bouches d'évacuation et assurez-vous que rien n'obstrue l'évacuation de l'appareil.	
	4. Dysfonctionnement de l'ensemble électronique.	4. Éteignez votre appareil. Passez en mode « arrêt » et contactez immédiatement votre fournisseur DeVilbiss.	
<b>G. En cas d'autre problème avec votre concentrateur d'oxygène.</b>		1. Éteignez votre appareil. Passez en mode « arrêt » et contactez immédiatement votre fournisseur DeVilbiss.	<b>Contactez votre fournisseur d'oxygène à domicile, l'appareil nécessite une révision.</b>
<b>H. L'appareil fonctionne. Aucun des voyants ou signaux sonores ne se déclenche lorsque l'interrupteur d'alimentation est sur « MARCHÉ ».</b>	1. Dysfonctionnement de l'ensemble électronique.	1. Éteignez votre appareil. Passez en mode « arrêt » et contactez immédiatement votre fournisseur DeVilbiss.	<b>Contactez votre fournisseur d'oxygène à domicile, l'appareil nécessite une révision.</b>
<b>I. Le voyant rouge « Intervention requise » est allumé et un signal sonore intermittent retentit. L'appareil peut s'arrêter.</b>	1. L'appareil fonctionne peut-être à une température supérieure à la normale.	1. Éteignez votre appareil. Passez en mode « arrêt » et contactez immédiatement votre fournisseur DeVilbiss.	<b>Si AUCUNE de ces solutions ne résout le problème, contactez votre fournisseur d'oxygène à domicile ; l'appareil pourrait nécessiter une réparation.</b>
		2. Veillez à ce que l'appareil ne fonctionne pas trop près d'une source de chaleur, comme une cheminée, un conduit/une sortie de fournaise ou un radiateur d'appoint.	
		3. Veillez à ce que l'appareil soit éloigné des murs, des rideaux, etc., et qu'il ne se trouve pas dans un espace clos, comme une très petite pièce ou un placard.	

## **APERÇU DES ALARMES ET DES INDICATEURS DE SERVICE**

Cet appareil contient un système d'alarme qui surveille son état et vous alerte en cas de fonctionnement anormal, de perte de performance essentielle ou de défaillances. Les conditions d'alarme sont affichées à l'écran ACL. Les fonctions du système d'alarme sont testées à la mise sous tension en allumant tous les voyants d'alarme et en émettant une alarme sonore (bip).

Toutes les alarmes sont des alarmes techniques de faible priorité.

ALARME OU CONDITION D'ALARME	ICÔNE ACL	DÉTAILS DE L'ALERTE OU DE LA CONDITION DE L'ALARME	ALARME OU ALARME VISUELLE	ALARME SONORE	ACTION
Période de démarrage Ce symbole est jaune avec un fond noir		L'unité a récemment été mise en marche et est en période de démarrage, le débit d'émission de l'oxygène est temporairement < 85 %.	Le symbole O2 faible de la période de démarrage à l'écran ACL s'allume, indiquant une condition d'O2 faible.	Aucune alarme sonore pendant la période de démarrage.	Attendez que l'unité termine la période de démarrage, durant jusqu'à 15 minutes.
Faible concentration d'émission d'oxygène Ce symbole est jaune avec un fond noir		Le débit d'émission d'oxygène est < 85 %, ce qui indique que l'unité peut nécessiter un entretien de routine.	Le symbole O2 faible à l'écran ACL est allumé, indiquant une condition d'O2 faible.	L'alarme sonore émet un bip intermittent.	Communiquez avec votre fournisseur d'équipement d'oxygène pour obtenir de l'aide et pour organiser l'entretien de l'unité.
Température élevée Ce symbole est rouge avec un fond noir		La température interne de l'appareil est supérieure à la limite de sécurité.	Le symbole de clé ROUGE d'entretien requis avec thermomètre à l'écran ACL est allumé.	L'alarme sonore émet un bip intermittent.	Éteignez le concentrateur et laissez l'appareil refroidir. Si le problème persiste, communiquez avec votre fournisseur d'équipement d'oxygène pour obtenir de l'aide et pour organiser l'entretien de l'unité.
Dysfonctionnement de l'appareil Ce symbole est rouge avec un fond noir		L'appareil présente un dysfonctionnement qui doit être corrigé par un entretien. Ces dysfonctionnements peuvent comprendre : O2 < 60 %, haut débit, débit obstrué, ventilateur inopérant, erreur de valve irréparable, réglages corrompus, erreur de capteur O2S.	Le symbole de clé ROUGE d'entretien requis à l'écran ACL est allumé.	L'alarme sonore émet un bip intermittent.	Communiquez avec votre fournisseur d'équipement d'oxygène pour obtenir de l'aide et pour organiser l'entretien de l'unité.

## CARACTÉRISTIQUES

NUMÉRO DE CATALOGUE	555DS
Taux d'administration	0,5 à 5 l/m
Débit maximal recommandé (à des pressions nominales de sortie de zéro et 7 kPa)	5 l/m
Pression de sortie	1 à 5 l/m : 58,6 ± 3,5 kPa (8,5 ± 0,5 PSIG) 0,5 - < 1 l/m : 58,6 ± 5,2 kPa (8,5 ± 0,75 PSIG)
Caractéristiques électriques	120 V~, 60 Hz, 2,6 A max.
Plage de tension de fonctionnement	102-132 V~, 60 Hz
Pourcentage d'oxygène	0,5-5 l/m = 87 %-96 % O2
Plage de température de fonctionnement	5 °C (41 °F) à 35 °C (95 °F)
Plage d'humidité relative de fonctionnement	15 % à 90 %, sans condensation
Plage de pression atmosphérique de fonctionnement	1 013 hPa à 715 hPa 0-3 000 m (0 pi - 9 840 pi)
Consommation électrique	Moyenne de 290 watts à l'entrée CA nominale, 25 °C, 935 hPa
Poids	13,6 kilogrammes (30 livres)
Niveau de pression acoustique à 3 et 5 l/m (ISO 80601-2-69)	< 46 dBA
Niveau de puissance acoustique à 3 et 5 l/m (ISO 80601-2-69)	< 54 dBA
Niveau sonore de l'alarme	> = 55 dBA
Dimensions	46,6 H x 37,0 l x 25,0 cm P (18,4 po x 14,6 po x 9,9 po)
Pression maximale limitée	Condition normale : 63,8 kPa (9,25 PSIG), condition de défaillance unique : 310,3 kPa (45 PSIG)
Système d'exploitation	Cycle temporel/basculement de la pression
Voyant d'oxygène faible	< 85 %, jaune - oxygène faible < 60 % rouge - entretien requis
Plage de température de transport et d'entreposage	-25 °C (-13 °F) à 70 °C (158 °F)

NUMÉRO DE CATALOGUE	555DS
Plage d'humidité relative de transport et d'entreposage	15 % à 90 %, sans condensation
Classe et type d'équipement	<input type="checkbox"/> Équipement de classe II;  Pièce appliquée de type BF Protection contre la pénétration IP21
Organisme d'approbation et normes de sécurité	TUV CEI 60601-1 CEI 60601-1-6 CEI 60601-1-11 ISO 80601-2-69
Conformité CEM	EN 60601-1-2

Les caractéristiques peuvent être modifiées sans préavis.

Les unités de mesure pour les volumes, les débits et les fuites sont exprimées en STPD : 101,3 kPa à une température de fonctionnement de 20 °C, au sec Incertitude de mesure

- Débit +/- 1,25 % de la lecture ou 0,0005 SLPM
- Pression +/- 50 ppm de la lecture
- Pureté de l'oxygène +/- 0,1 % d'oxygène

### CONCENTRATION DE L'OXYGÈNE PAR RAPPORT AU DÉBIT (pour la tension indiquée).

555DS	
Débit l/m	%O <sub>2</sub>
5	90.6%
4	94.5%
3	94.8%
2	93.9%
1	93.6%
0,5	91.1%

**REMARQUE** - Les valeurs %O<sub>2</sub> ont été obtenues grâce à des tests de vérification des performances de l'appareil et la valeur réelle peut différer légèrement de celle indiquée dans le manuel en fonction de l'âge de l'appareil et des conditions environnementales d'utilisation.

### INFORMATIONS SUR LA COMPATIBILITÉ ÉLECTROMAGNÉTIQUE

NIVEAUX DE TEST D'IMMUNITÉ			
DESCRIPTION DU TEST	CARACTÉRISTIQUES	REMARQUES	RÉSULTATS
CISPR11 ET CEI 60601-1-2:2014 + AMD1:2020 (ÉDITION 4.1)			
Émissions de RF	CISPR 11	Groupe 1	Conforme
Émissions de RF	CISPR 11	Classe B	Conforme
Émissions de courant harmonique	EN 61000-3-2:2014	Entrée c.a. de classe B	Conforme
Fluctuations de tension et émissions de scintillement	EN 61000-3-3:2013	Entrée c.a.	Conforme
Immunité contre les décharges électrostatiques (DES)	EN 61000-4-2:2008	±15 kV (air) ±8 kV (contact)	Conforme
Immunité aux champs électromagnétiques rayonnés	EN 61000-4-3:2006	80 MHz à 2,7 GHz à 10 V/m 2,7-6,0 GHz à 3 V/m 80 % AM à 1 kHz	Conforme
Immunité contre les rafales et les transitoires rapides	EN 61000-4-4:2004	±2 kV pour les lignes électriques ±1 kV pour les lignes entrée/sortie	Conforme
Immunité contre les surtensions	EN 61000-4-5:2006	±1 kV différentielle ±2 kV en commun	Conforme
Immunité aux RF conduites	EN 61000-4-6:2009	3 Vrms 150 kHz à 80 MHz Fréquences de bande ISM 6 Vrms entre 150 kHz et 80 MHz	Conforme

Longueur maximale du cordon d'alimentation c.a. = 3 m (9,8 pi)

## **DÉCLARATION DE CYBERSÉCURITÉ**

Le concentrateur d'oxygène compact de 5L de la série 555 est conçu avec une connectivité limitée pour davantage de sécurité. Cet appareil n'est pas prévu pour la connexion réseau.

N'utilisez pas l'appareil si ses vis ou ses étiquettes présentent des signes d'altération. Communiquez avec Drive DeVilbiss à l'adresse [Consumersupport@drivemedical.com](mailto:Consumersupport@drivemedical.com).

Veuillez communiquer avec Drive DeVilbiss à l'adresse [Consumersupport@drivemedical.com](mailto:Consumersupport@drivemedical.com) pour obtenir une copie de la liste des matériaux du logiciel.

## **GARANTIE**

DeVilbiss Healthcare garantit le concentrateur d'oxygène de 5 litres DeVilbiss dans les conditions et limites énoncées ci-dessous. DeVilbiss garantit cet équipement contre tout défaut de fabrication et de matériaux pendant trois (3) ans à compter de la date d'expédition en usine à l'acheteur initial (habituellement le fournisseur de soins de santé), sauf indication contraire contractuelle. Cette garantie est limitée à l'acheteur d'un nouvel équipement acheté directement auprès de Drive DeVilbiss, ou de l'un de ses fournisseurs, distributeurs ou agents. L'obligation de DeVilbiss en vertu de la présente garantie se limite à la réparation du produit (pièces et main-d'œuvre) à son usine ou dans un centre d'entretien autorisé. Les éléments de maintenance de routine, tels que les filtres, ne sont pas couverts par cette garantie. Elle ne couvre pas non plus l'usure normale.

## **SOUSSION DES RÉCLAMATIONS DE GARANTIE**

L'acheteur initial doit soumettre toute réclamation au titre de la garantie à Drive DeVilbiss ou à un centre d'entretien autorisé. Après vérification de l'état de la garantie, des instructions seront émises. Pour tous les retours, l'acheteur initial doit (1) emballer correctement l'unité dans un conteneur d'expédition approuvé par DeVilbiss, (2) identifier correctement la réclamation avec le numéro d'autorisation de retour et (3) envoyer le produit avec les frais d'expédition prépayés. L'entretien en vertu de cette garantie doit être effectué par DeVilbiss et/ou un centre d'entretien autorisé.

**i REMARQUE** – Cette garantie n'oblige pas DeVilbiss à fournir une unité de prêt pendant la période de réparation d'un concentrateur d'oxygène.

**i REMARQUE** – Les composants de remplacement sont garantis pendant le reste de la garantie limitée initiale.

- Cette garantie sera annulée et DeVilbiss sera libérée de toute obligation ou responsabilité si :
- L'appareil a été mal utilisé, a fait l'objet d'un abus, a été modifié ou a été utilisé de manière inappropriée pendant cette période.
- Le dysfonctionnement résulte d'un nettoyage inadéquat ou du non-respect des instructions.
- L'équipement est utilisé ou entretenu en dehors des paramètres indiqués dans les instructions d'utilisation et d'entretien de DeVilbiss.
- Un personnel d'entretien non qualifié effectue la maintenance ou l'entretien de routine.
- Des pièces ou des composants non autorisés (c.-à-d. un tamis régénéré) sont utilisés pour réparer ou modifier l'équipement.
- Des filtres non approuvés sont utilisés avec l'unité.

AUCUNE AUTRE GARANTIE EXPRESSE IMPLICITE, Y COMPRIS CELLES DE QUALITÉ MARCHANDE ET D'ADÉQUATION À UN USAGE PARTICULIER, N'EST LIMITÉE À LA DURÉE DE LA GARANTIE LIMITÉE EXPRESSE ET, DANS LA MESURE PERMISE PAR LA LOI, TOUTES LES GARANTIES IMPLICITES SONT EXCLUES. IL S'AGIT DU RECOURS ET DE LA RESPONSABILITÉ EXCLUSIFS POUR LES DOMMAGES CONSÉCUTIFS ET ACCESSOIRES EN VERTU DE TOUTE GARANTIE ET TOUTES LES GARANTIES SONT EXCLUES DANS LA MESURE OÙ L'EXCLUSION EST AUTORISÉE PAR LA LOI. CERTAINS ÉTATS N'AUTORISENT PAS LES LIMITES DE DURÉE D'UNE GARANTIE IMPLICITE, OU LA LIMITATION OU L'EXCLUSION DES DOMMAGES CONSÉCUTIFS OU ACCESSOIRES, DE SORTE QUE LA LIMITATION OU L'EXCLUSION CI-DESSUS PEUT NE PAS S'APPLIQUER À VOUS.

Cette garantie vous donne des droits juridiques spécifiques, et vous pouvez également avoir d'autres droits qui varient d'un État à l'autre.

**i REMARQUE** – Les garanties internationales peuvent varier.

## **COMMANDE ET RETOUR DES PIÈCES**

**Coordonnées du service à la clientèle de DeVilbiss**

Service à la clientèle (États-Unis) : 800-338-1988

**Service international : 814-443-4881 / [DHCinternational@DeVilbissHC.com](mailto:DHCinternational@DeVilbissHC.com)**

Commande de pièces de rechange non couvertes par la garantie

A-555DS

FR-61

## **RETOUR ET ÉLIMINATION**

Cet appareil ne peut pas être éliminé avec les déchets ménagers. Après l'utilisation de l'appareil, veuillez le retourner au fournisseur pour élimination. Cet appareil contient des équipements électriques et/ou électroniques qui doivent être recyclés conformément à la directive 2012/19 de l'UE relative aux déchets d'équipements électriques et électroniques (DEEE). Les accessoires non infectieux utilisés (p. ex., canule nasale) peuvent être éliminés avec les déchets ménagers. L'élimination des accessoires infectieux (par exemple, canule nasale d'un utilisateur infecté) doit être effectuée par l'intermédiaire d'une entreprise d'élimination des déchets approuvée. Les noms et adresses peuvent être obtenus auprès de la municipalité locale.

Entreposez les filtres à tamis usagés dans un récipient hermétique afin de minimiser la libération de substances adsorbées. Les déchets doivent être manipulés conformément à toutes les réglementations fédérales, provinciales et locales. Il n'y a pas de contaminants dangereux connus adsorbés par le tamis moléculaire; par conséquent, les filtres à tamis utilisés peuvent être éliminés comme déchets ménagers. Ne jetez jamais les produits dans les égouts publics ou les canalisations.

## **REMARQUES DU FOURNISSEUR – Nettoyage et désinfection en cas de changement de patient**

DeVilbiss Healthcare recommande que les procédures suivantes soient effectuées au minimum par le fabricant ou un tiers qualifié entre chaque utilisation par différents patients.

Au moment de l'installation, le professionnel de la santé doit évaluer les besoins du patient en matière de fournitures de secours d'oxygène supplémentaire, en cas de défaillance du concentrateur d'oxygène ou de panne de courant. Cela doit être réalisé en fonction de l'état du patient, de l'environnement dans lequel le patient vit et de la capacité de réapprovisionner le patient en fournitures de secours d'oxygène supplémentaire. Le professionnel de la santé doit réévaluer les besoins si les conditions changent.



### **DANGER**

Avant de tenter toute procédure de nettoyage, éteignez l'unité et débranchez-la de l'alimentation secteur. Risque de choc électrique.

- i** **REMARQUE** – Les recommandations pour la maintenance préventive à intervalles de 3 ans sont décrites dans la section *Conseils de maintenance et d'entretien* ci-dessous.
  - i** **REMARQUE** – Si le traitement complet du concentrateur par une personne ayant reçu la formation appropriée n'est pas possible, l'appareil ne doit pas être utilisé par un autre patient.
  - i** **REMARQUE** – Si une maintenance préventive est nécessaire à ce moment-là, ces procédures doivent être effectuées en plus des procédures d'entretien.
1. Utilisez les désinfectants en toute sécurité. Lisez toujours l'étiquette et les informations sur le produit avant utilisation.
  2. Portez toujours un équipement de protection individuelle lors de cette procédure. Portez des gants et des lunettes de sécurité appropriés. Couvrez la peau exposée sur les bras pour éviter tout contact accidentel avec la solution d'eau de Javel qui a été appliquée sur le concentrateur.
  3. Jetez tous les accessoires qui ne sont pas destinés à être réutilisés. Cela comprend, sans toutefois s'y limiter, la tubulure à oxygène, les raccords de tubulure, la canule nasale et/ou le masque, le connecteur de sortie d'oxygène et la bouteille de l'humidificateur. La réutilisation d'accessoires à usage unique peut entraîner un risque de contamination croisée ou une perte des performances.
  4. Nettoyez l'extérieur du concentrateur à l'aide d'un chiffon propre non pelucheux. Les souillures importantes doivent être éliminées à l'aide d'un chiffon propre non pelucheux humidifié avec de l'eau du robinet propre. Une brosse à poils doux humidifiée avec de l'eau du robinet propre peut être utilisée pour éliminer les souillures tenaces. Séchez le concentrateur à l'aide d'un chiffon propre non pelucheux si de l'eau du robinet propre a été utilisée pour éliminer les souillures.
  5. Utilisez de l'eau de Javel au chlore à 5,25 % (eau de Javel liquide régulière Clorox ou équivalent). Mélangez un (1) volume d'eau de Javel avec quatre (4) volumes d'eau du robinet propre dans un récipient propre approprié. Ce rapport produit une (1) partie d'eau de Javel pour cinq (5) parties de solution au total (1:5). Le nombre de concentrateurs devant être désinfectés détermine le volume total (quantité) de solution requis.
  6. Appliquez la solution d'eau de Javel de manière uniforme sur l'armoire extérieure et le cordon d'alimentation à l'aide d'un chiffon propre non pelucheux. Le chiffon ne doit être qu'humidifié et ne doit pas être imbibé de solution. N'utilisez pas de vaporisateur pour appliquer la solution. Ne saturez pas l'appareil avec la solution. Veillez à ce qu'aucune solution ne pénètre au niveau des événements sur la base du concentrateur. Évitez de trop saturer les joints extérieurs de l'armoire afin qu'aucun résidu de solution ne s'accumule dans ces zones. Évitez les roulettes situées au bas de l'unité.
  7. Le temps d'exposition à la solution désinfectante doit être entre 10 minutes minimum et 15 minutes maximum.

8. Après la durée d'exposition recommandée, toutes les surfaces du concentrateur doivent être essuyées avec un chiffon propre non pelucheux imbibé d'eau potable ne dépassant pas la température ambiante. Séchez l'unité à l'aide d'un chiffon propre et sec non pelucheux. Cela permet d'éliminer les résidus qui peuvent tacher ou laisser un film sur l'unité, en particulier après des désinfections répétées.
  9. Vérifiez que le cordon d'alimentation, la fiche à l'arrière de l'appareil, l'interrupteur d'alimentation, le disjoncteur et l'écran ACL ne sont pas endommagés. Remplacez tous les composants endommagés ou usés.
  10. Vérifiez la concentration en oxygène. Si l'appareil est conforme aux caractéristiques, le filtre d'entrée antibactérien à durée de vie prolongée n'a pas besoin d'être remplacé entre les patients. Si la concentration d'oxygène n'est pas conforme aux caractéristiques, le fournisseur doit consulter la section Dépannage du manuel d'entretien.
- i** **REMARQUE** – Il n'y a aucune partie des voies de gaz dans le concentrateur qui pourrait être contaminée par des liquides organiques dans des conditions normales.
11. La connexion entre l'appareil et le patient peut être contaminée par inadvertance par des gaz expirés dans le cadre d'une seule condition de défaillance, c.-à-d. déconnexion d'un tuyau interne à l'appareil. Cette condition n'entraînera aucun écoulement hors de l'appareil et/ou entraînera une condition d'alarme. Si cela se produit, consultez le manuel d'entretien pour obtenir des instructions supplémentaires.

## DÉSINFECTION

- i** **REMARQUE** – Le processus de désinfection ne peut être effectué que par le fabricant ou par un technicien d'entretien dûment formé.

	Intervalle recommandé pour la désinfection	Nombre de cycles de désinfection	Méthode de désinfection compatible
Armoire extérieure, cordon d'alimentation	Entre les patients	20	Solution à base d'eau de Javel au chlore (5,25 %) et d'eau pour obtenir un rapport de 1:5
Tubulure à oxygène, raccords de tubulure, canule nasale/masque, connecteur de sortie d'oxygène, bouteille de l'humidificateur	Ne pas nettoyer; remplacez ces tubes entre les patients	S.O.	S.O.

- i** **REMARQUE** – La fréquence d'inspection et de nettoyage du filtre peut dépendre des conditions environnementales, telles que la poussière et les peluches.

L'intervalle de désinfection recommandé peut être appliqué lorsqu'un appareil est utilisé sur le même patient, tel que déterminé par le personnel clinique.

Les accessoires jetables doivent être remplacés conformément aux instructions du fabricant des accessoires.

## CONSEILS D'ENTRETIEN ET DE MAINTENANCE

L'entretien et la maintenance doivent être effectués uniquement par du personnel et/ou des centres d'entretien de Drive DeVilbiss dûment formés et autorisés.

Guide d'entretien/de maintenance préventive du concentrateur d'oxygène DeVilbiss								
Modèle	Vérification de la pureté de l'oxygène	Filtre HEPA d'entrée	Filtre du compresseur interne	Filtre HEPA final *	Filtres à tamis *	Joints du réservoir du compresseur *	Indicateurs sonores et voyants	Cordon d'alimentation CA, interrupteur d'alimentation et disjoncteur
Série 555	Tous les 3 ans ou entre chaque utilisation par différents patients, selon la première éventualité.	Inspectez tous les 3 ans ou entre chaque utilisation par différents patients, selon la première éventualité. Remplacez si le filtre est sale ou endommagé ou s'il y a une baisse de la pureté de l'O <sub>2</sub> .	Inspectez en association avec l'entretien du compresseur. Remplacez si le filtre est sale ou endommagé.	Inspectez en association avec l'entretien du compresseur. Remplacez si le filtre est sale ou endommagé.	Lorsque les performances de l'appareil sont inférieures aux caractéristiques pour la pureté de l'oxygène, les pressions de fonctionnement et/ou d'autres indications d'usure des composants.	Lorsque les performances de l'appareil sont inférieures aux caractéristiques pour la pureté de l'oxygène, les pressions de fonctionnement et/ou d'autres indications d'usure des composants.	Inspectez tous les 3 ans. Remplacez s'il est défectueux ou endommagé.	Inspectez entre les patients. Remplacez s'il est défectueux ou endommagé.

\* Le filtre à tamis, le joint de réservoir du compresseur, le filtre du compresseur et l'entretien final du filtre HEPA ne doivent être effectués que par des centres d'entretien Drive DeVilbiss dûment formés et certifiés.

- i** **REMARQUE** – Il s'agit d'un calendrier de maintenance et d'entretien suggéré pour les fournisseurs d'oxygène à domicile. Les exigences de maintenance individuelles peuvent varier en fonction des conditions de fonctionnement locales, des réglementations ou d'autres circonstances.

## **INSPECTION INITIALE**

1. Lors de la réception, examinez l'unité pour détecter tout dommage externe. Si l'unité semble être endommagée à l'extérieur, veuillez communiquer avec DeVilbiss pour obtenir de l'aide.
  2. Assurez-vous que le filtre d'entrée est bien en place.
  3. Branchez l'unité dans une prise électrique, mettez l'unité sous tension et vérifiez les alarmes sonores/visuelles. Lorsque l'unité est allumée, l'écran ACL affiche un logo Drive DeVilbiss et l'indicateur d'heures, et un signal sonore retentit brièvement pour confirmer que l'écran ACL et le signal sonore fonctionnent correctement. L'unité fonctionnera alors en mode « démarrage » avec le symbole O2 faible de la période de démarrage affiché à l'écran ACL jusqu'à ce qu'un niveau d'oxygène normal soit atteint. Lorsqu'un niveau d'oxygène normal est atteint, le symbole O2 faible de la période de démarrage s'éteint et le symbole d'oxygène normal vert s'affiche à l'écran ACL. La période de démarrage peut prendre jusqu'à 15 minutes. Si l'écran ACL NE s'allume PAS ou si l'alarme sonore NE retentit PAS, cela indique que le système d'alerte ne fonctionne pas correctement. Consultez le tableau de dépannage ou contactez DeVilbiss pour obtenir de l'aide.
  4. Réglez le débit d'oxygène au débit maximal recommandé et laissez l'unité fonctionner pendant 20 minutes. Le capteur d'oxygène interne surveille la pureté de l'oxygène. Si l'oxygène est conforme aux caractéristiques, le symbole vert d'oxygène normal s'allume. Si le symbole O2 faible jaune est allumé, consultez le manuel d'entretien ou contactez DeVilbiss pour obtenir de l'aide.
  5. Débranchez l'unité en marche pour tester l'alarme de panne de courant. Si l'alarme de panne de courant ne déclenche pas d'alerte sonore, consultez le manuel d'entretien ou contactez DeVilbiss pour obtenir de l'aide.
- i** **REMARQUE** : En cas de panne de courant, basculez l'interrupteur de l'unité sur ARRÊT. Lorsque l'alimentation est rétablie, basculez l'interrupteur d'alimentation de l'unité sur MARCHE pour vérifier les fonctions d'alarme sonore/visuelle.

## **DIRECTIVES DE MAINTENANCE PRÉVENTIVE DU FOURNISSEUR D'OXYGÈNE**

- i** **REMARQUE** – La maintenance planifiée doit être effectuée conformément au tableau du guide d'entretien/de maintenance préventive ci-dessus ou entre les utilisations par différents patients.
1. Jetez toute la tubulure à oxygène, la canule/le masque, le connecteur de sortie d'oxygène et la bouteille de l'humidificateur.
  2. Suivez les instructions de nettoyage et de désinfection du mode d'emploi.
  3. Nettoyez l'armoire extérieure du concentrateur et inspectez/remplacez les filtres conformément au tableau ci-dessus.
  4. Inspectez toutes les fiches, tous les cordons et tous les composants. Remplacez tout composant endommagé ou usé.
  5. Vérifiez la concentration en oxygène à l'aide d'un analyseur d'oxygène étalonné et consignez le pourcentage d'oxygène. Consultez la section Dépannage du mode d'emploi ou le manuel d'entretien si la concentration n'est pas conforme aux caractéristiques.
  6. Consignez les heures d'utilisation de l'unité; l'indicateur d'heures est affiché à l'écran ACL pendant quelques secondes lors de la mise sous tension initiale.
  7. Vérifiez l'alerte sonore et l'écran ACL à chaque entretien au démarrage et pendant le fonctionnement.
  8. Allumez le concentrateur d'oxygène et laissez l'unité fonctionner pendant au moins 20 minutes. Débranchez l'unité en marche pour tester l'alarme de panne de courant. Si l'alarme de panne de courant ne déclenche pas d'alerte sonore, consultez le manuel d'entretien ou contactez DeVilbiss pour obtenir de l'aide.

Installez, utilisez et entretenez le concentrateur d'oxygène compact de 5L de la série 555 en suivant ce guide d'instructions afin de minimiser l'impact environnemental du concentrateur d'oxygène pendant sa durée de vie prévue. Le concentrateur d'oxygène consomme 290 watts maximum dans des conditions normales d'utilisation. De l'eau distillée peut être utilisée au besoin pour l'humidification de l'oxygène administré. Le filtre d'entrée et le filtre bactérien final sont jetables et doivent éventuellement être remplacés deux fois pendant la durée de vie utile prévue. Les autres sous-produits créés pendant l'utilisation normale du concentrateur d'oxygène sont la chaleur, le bruit et l'azote gazeux. Suivez les instructions pour minimiser la chaleur et le bruit. Le gaz d'azote déchargé par le concentrateur d'oxygène est rapidement dissipé dans l'air ambiant. Le concentrateur d'oxygène ne contient aucune substance dangereuse.



**DeVilbiss Healthcare LLC**

100 DeVilbiss Drive  
Somerset, PA 15501-2125  
USA  
800-338-1988 • 814-443-4881  
[www.drivemedical.com](http://www.drivemedical.com)

**Drive DeVilbiss Healthcare**

Corporate Headquarters  
99 Seaview Blvd  
Port Washington, NY 11050  
USA  
877-224-0946 • 516-998-4600  
[www.drivemedical.com](http://www.drivemedical.com)

ASSEMBLED IN USA /  
ASSEMBLÉ AUX ÉTATS-UNIS

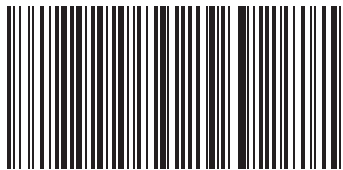

A-555DS Rev D

©2026 Medical Depot, Inc. dba Drive Medical, 99 Seaview Boulevard, Port Washington, NY 11050. All trademarks used in association with the sale of products of Drive Medical are trademarks owned by Medical Depot, Inc. All other trademarks, trade names, service marks and logos referenced herein belong to their respective companies.

©2026 Medical Depot, Inc. dba Drive Medical, 99 Seaview Boulevard, Port Washington, NY 11050. Toutes les marques de commerce utilisées en association avec la vente de produits de Drive Medical sont des marques de commerce appartenant à Medical Depot, Inc. Toutes les autres marques de commerce, noms commerciaux, marques de service et logos mentionnés dans le présent document appartiennent à leurs sociétés respectives.

A-555DS Rev D